



JAZON

Z nami się układa!

MASZYNY URZĄDZENIA NARZĘDZIA

DO ROBÓT DROGOWYCH I BRUKARSKICH

ŁATY PROFILUJĄCE WÓZKI CHWYTAKI MŁOTKI

www.jazon.com.pl



POLUB NAS!

 [/jazonnarzedziabrukarskie](#)

 [@jazon_poland](#)

©2025

Nasza pasja do doskonałości w tej dziedzinie kształtuje naszą codzienną pracę, a nasze narzędzia są dowodem naszego zaangażowania w dostarczanie produktów najwyższej jakości.

Jesteśmy producentem narzędzi brukarskich, który od lat dostarcza wysokiej jakości narzędzia niezbędne w branży brukarskiej. Jesteśmy dumni z naszej roli jako lidera w tej dziedzinie i chcielibyśmy podzielić się z Państwem naszą pasją i zaangażowaniem w dostarczanie produktów, które spełniają najwyższe standardy.

Firma Jazon została założona w 1984 roku i od tamtej pory zdobyliśmy wiele doświadczenia w produkcji narzędzi brukarskich. Nasza siedziba znajduje się w Białymstoku, we wschodniej części Polski, gdzie nasz zespół pracuje z zaangażowaniem i dba o to, aby nasze narzędzia były nie tylko funkcjonalne, ale także trwałe i niezawodne.

Nasze narzędzia brukarskie to wynik ciągłego rozwoju i innowacji. W naszym laboratorium badawczym inżynierowie pracują nad nowymi rozwiązaniami, które pomagają zwiększyć efektywność i precyzję prac brukarskich. Nasze narzędzia są dostosowane do trudnych warunków pracy na placach budowy i spełniają oczekiwania nawet najbardziej wymagających klientów.

Jednym z naszych głównych atutów jest skupienie na zapewnieniu kompleksowego wsparcia posprzedażowego. Wiemy, że satysfakcja klienta nie kończy się na samej sprzedaży, dlatego oferujemy serwis i regenerację naszych narzędzi, a także szkolenia dla personelu, aby zapewnić optymalne wykorzystanie naszych produktów. Nasza firma dąży do budowania długoterminowych relacji z klientami i zapewnienia im wsparcia na każdym etapie współpracy.

Nasza pasja do produkcji narzędzi brukarskich jest widoczna w każdym produkcie, który opuszcza naszą fabrykę. Dzięki naszym narzędziom, prace brukarskie stają się bardziej precyzyjne, efektywne i satysfakcjonujące. Jesteśmy dumni z naszego wkładu w rozwijanie tej branży i z naszej roli jako lidera w produkcji narzędzi brukarskich w Polsce.

Dziękuję za Państwa zaufanie i zapraszam do zapoznania się z naszym katalogiem, który prezentuje naszą szeroką gamę narzędzi brukarskich. Jesteśmy pewni, że znajdą Państwo w nim produkty, które spełnią Państwa oczekiwania i pomogą w osiągnięciu doskonałych wyników w pracy brukarza.

Z poważaniem,

Anna Zadykiewicz

Prezes Jazon Sp. z o.o.



UKŁADARKA ZAWIESZANA JUZ

DO UKŁADANIA ELEMENTÓW BETONOWYCH

OBEJRZYJ FILM



- ✓ Różne warianty:
JUZ01 - Może być używana z różnymi nośnikami, takimi jak ładowarki kołowe, koparko-ładowarki, wózki widłowe,
JUZ02P - wersja stacjonarna.
- ✓ Może podnieść paletę o maksymalnej wadze 1200 kg, a na ramieniu utrzymać ładunek o wadze do 200 kg.
- ✓ Wysięg ramienia o długości 350 cm, zapewniający swobodne manewrowanie i układanie elementów.
- ✓ Możliwość dostosowania dowolnego chwytaka z katalogu do układarki wg. potrzeb klienta, które umożliwiają układanie krawężników i płyt ażurowych oraz innych materiałów betonowych.
- ✓ Dzięki hydraulicznemu mechanizmowi podnoszenia i sterowaniu przy uchwycie, układanie staje się szybsze i bardziej efektywne.
- ✓ Umożliwia jednemu pracownikowi samodzielne przenoszenie i układanie materiałów betonowych.

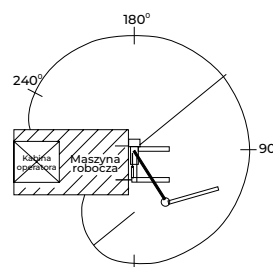

OBSŁUGA



ZASTOSOWANIE



DANE TECHNICZNE

	JUZ01	JUZ02P
ZASIĘG RAMIENIA [CM]	350	350
MAX. WYSOKOŚĆ PODNOSZENIA [CM]	120	120
MAX. UDŹWIG RAMIENIA [KG]	200	200
KĄT OBROTU RAMIENIA [°]	240	360
MAX. MASA PALETY [KG]	1200	NIE DOTYCZY
STEROWANIE	JOYSTICKIEM Z KIEROWNICY PRZY CHWYTKU PRZEZ OPERATORA	
ZASILANIE	CIĄGŁE: 12V ORAZ HYDRAULICZNE 200 BAR	
MASA WŁASNA [KG]	580	500 + 1600 (OBCIĄŻNIK BETONOWY)

DODATKOWE INFORMACJE

- MASZT GÓRNY REGULOWANY SIŁOWNIKIEM HYDRAULICZNYM ZA POŚREDNICTWEM PANELU STEROWANIA (DOTYCZY TYLKO JUZ01),
- POZIOMICE NA MASZCIE GÓRNYM I DOLNYM, SŁUŻĄCE DO PRAWIDŁOWEGO USTAWIENIA MASZTU (DO POZYCJI PRACY),
- CIĘGNO NOŚNE (ZAWIESIE JEDNOCIĘGNOWE) - LINA NOŚNA TYPU FK Ø5MM,
- WSPÓŁPRACUJE Z CHWYTKAMI MECHANICZNYM ZAWIESZANYMI W ZALEŻNOŚCI OD WYBRANEJ OPCJI.

MASZYNY

ŁATA PROFILUJĄCA STEROWANA LASEROWO PROFILER

DO WYDAJNEGO WYRÓWNYWANIA I POZIOMOWANIA RÓŻNYCH POWIERZCHNI

OBEJRZYJ FILM



- ✓ Najczęściej stosowany przy powierzchniach powyżej 1000m² skracając czas o 80% w stosunku do tradycyjnego modelu pracy.
- ✓ Dzięki cyfrowemu sterowaniu i możliwości wyrównywania w dwóch płaszczyznach, zapewnia wysoką precyzję i dokładność wyrównywania powierzchni aż do +/-2mm.
- ✓ Może być używane do wyrównywania różnych materiałów sypkich i niespoistych, takich jak piach, żwir czy drobny tłuczeń.



OBSŁUGA



ZASTOSOWANIE



DANE TECHNICZNE	PROFILER01/200	PROFILER01/240	PROFILER03/200	PROFILER03/240
MASA WŁASNA [KG]	1200	1380	690	710
OPCJE SZEROKOŚCI ROBOCZEJ [CM]	200 + 50 KLAPY BOCZNE	240 + 50 KLAPY BOCZNE	200 + 50 KLAPY BOCZNE	240 + 50 KLAPY BOCZNE
KĄT WYCHYLENIA LEMIESZY [°]			+/-5	
WYSOKOŚĆ LEMIESZY [CM]		50		40
DOKŁADNOŚĆ WYRÓWNYWANIA TERENU [MM]			+/-2	
OPCJE PRACY	NA SZTYWNYM I PŁYWAJĄCYM UKŁADZIE HYDRAULICZNYM		NA PŁYWAJĄCYM UKŁADZIE HYDRAULICZNYM	
OPCJE STEROWANIA	2D / 3D		2D	

MIN. WYMAGANIA DOTYCZĄCE NOŚNIKA

CIŚNIENIE UKŁADU HYDRAULICZNEGO [BAR]	200	200
WYDATEK UKŁADU HYDRAULICZNEGO [L/MIN]	40	40
UDŹWIG MASZYNY [KG]	1500	1000

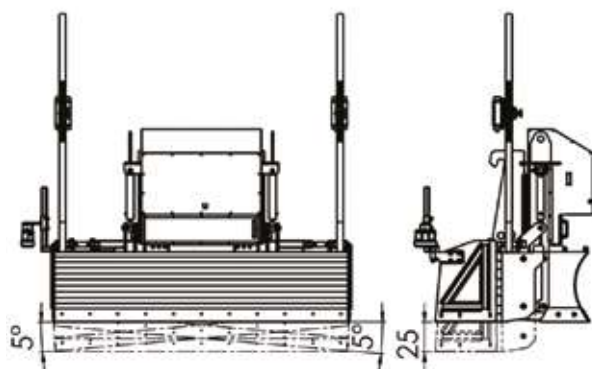

ŁATY PROFILUJĄCE

ŁATA PROFILUJĄCA MECHANICZNA LM

DO SZYBKIEGO WYRÓWNYWANIA I PROFILOWANIA POWIERZCHNI

OBEJRZYJ FILM



DANE TECHNICZNE

	LM6m	LM7m
PLYNNNA REGULACJA SZEROKOŚCI ROBOCZEJ, CO 25 CM [CM]	400 - 650	450 - 750
PLYNNNA REGULACJA WYSOKOŚCI [CM]	0 - 30	0 - 30
REGULACJA KĄTA PRZY PROFILOWANIU DASZKOWYM WYPUKŁYM [°]	0 - 5	0 - 5
MASA WŁASNA [KG]	368,5	388,5
REGULACJA KĄTA PRZY PROFILOWANIU DASZKOWYM WKŁĘŚLYM [°]	0 - 5	0 - 5

- Możliwość uzyskania powierzchni płaskiej lub profilu daszkowego wypukłego lub wklęsłego.
- Dzięki ruchomym kłapom bocznym i precyzyjnej regulacji szerokości roboczej, urządzenie zapewnia równomierne ściąganie materiału przy bocznych krawędziach powierzchni.
- Możliwość precyzyjnej regulacji wysokości roboczej do 30 cm pozwala dostosować urządzenie do różnych warunków terenowych i projektowych.



OBSŁUGA



ZASTOSOWANIE

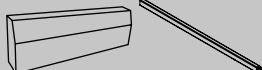

ŁATA PROFILUJĄCA RĘCZNA LR

DO WYRÓWNYWANIA PODŁOŻA POD NAWIERZCHNIĘ Z KOSTKI BRUKOWEJ, ASFALTU NA ULICACH, PARKINGACH I PLACACH



- Możliwość regulacji wysokości od 0 do 30 cm pozwala dostosować łątę do różnych warunków terenowych i poziomów podłoża.
- Regulowany rozstaw od 0,9 m do 4,6 m, umożliwia dostosowanie jej do szerokości nawierzchni i różnych wymiarów miejsc do profilowania.
- Wyprodukowana z wytrzymałej blachy, łąta jest solidna i trwała, co zapewnia jej długą żywotność.



DANE TECHNICZNE

	LR3m	LR4m
PLYNNNA REGULACJA SZEROKOŚCI PROFILOWANIA [CM]	88 - 96	88 - 96
	98 - 106	98 - 106
	136 - 152	136 - 152
	198 - 206	198 - 206
	236,5 - 262	236,5 - 262
	269 - 308	269 - 308
PLYNNNA REGULACJA WYSOKOŚCI [CM]	0 - 30	0 - 30
	81	106
MASA WŁASNA [KG]	81	106
MODUŁY [CM]	70 / 80 / 180	

OBSŁUGA



ZASTOSOWANIE



ŁATA PROFILUJĄCA RĘCZNA ALUMINIOWA LR2m

DO WYRÓWNYWANIA PODŁOŻA POD RÓŻNEGO RODZAJU NAWIERZCHNIE, TAKIE JAK KOSTKA BRUKOWA, ASFALT CZY INNE MATERIAŁY

OBEJRZYJ FILM



- ✓ Lekka konstrukcja z profili aluminiowych umożliwia jednoosobową obsługę.
- ✓ Możliwość pracy samymi profilami lub z bocznymi rolkami prowadzącymi.
- ✓ Zapewnia precyzyjne wyrównanie podłoża pod nawierzchnię z kostki brukowej, asfaltu i innych materiałów.

DANE TECHNICZNE

PŁYNNA REGULACJA SZEROKOŚCI PROFILOWANIA [CM]	87 - 127 137 - 267
PŁYNNA REGULACJA WYSOKOŚCI [CM]	0 - 20
REGULOWANA DŁUGOŚĆ RĄCZKI [CM]	100 - 180
MASA WŁASNA (W ZALEŻNOŚCI OD OPCJI USTAWIENIA) [KG]	7,5 - 10,5
MODUŁY [CM]	80 / 100



OBSŁUGA



ZASTOSOWANIE



OBEJRZYJ FILM



SYSTEM PROWADZENIA ŁAT SPŁ

STOSUJE SIĘ W PRZYPADKU BRAKU MOŻLIWOŚCI PROWADZENIA ŁATY PO USTAWIONYCH KRAWĘŻNIKACH LUB OBRZEŻACH

- ✓ Specjalne uszy do stabilnego łączenia.
- ✓ Łączenia szyn są dodatkowo usztywniane w siodłach poprzez dociśnięcie śrubami motylkowymi.

Ważne:

- Do prowadzenia łat profilujących ręcznych stosuje się szyny ustawione w stopach i siodłach,
- Do prowadzenia łat profilujących mechanicznych stosuje się tylko szyny ułożone na podłożu.



DANE TECHNICZNE

DŁUGOŚĆ SZYNY [CM]	300
REGULACJA WYSOKOŚCI OD PODŁOŻA [CM]	PODŁOŻE TWARDE: 20 - 26 PODŁOŻE MIĘKIE (PIASEK): 12 - 26
MASA WŁASNA [KG]	SIODŁO - 1.0 STOPA - 1.7 SZYNA 3M - 12.4

OBSŁUGA



ZASTOSOWANIE



ŁATY PROFILUJĄCE

LISTWA WYRÓWNUJĄCO ZGARNIAJĄCA LWZ

DO WYRÓWNYWANIA TERENU

OBEJRZYJ FILM



- ✓ Umożliwia skuteczne wyrównywanie powierzchni poprzez usuwanie rys i zagłębień. Dzięki temu można uzyskać idealnie gładką i równą powierzchnię.
- ✓ Przeznaczona do rozprowadzania materiałów, profilowania podłoża oraz uzupełniania i wyrównywania zagłębień.
- ✓ Dzięki swojej lekkiej konstrukcji jest łatwa do przenoszenia i manewrowania.

DANE TECHNICZNE

SZEROKOŚĆ ROBOCZA LISTWY ZGARNIAJĄCEJ [CM]	100
WYSOKOŚĆ LISTWY ZGARNIAJĄCEJ [CM]	9,5
DŁUGOŚĆ TRZONKA [CM]	180
MASA WŁASNA [KG]	2,8



OBSŁUGA



ZASTOSOWANIE



OBEJRZYJ FILM

KRAWĘŻNIKOWY ŚCIAĞACZ PODBUDOWY JLW

DO WYRÓWNYWANIA PODBUDOWY PRZED KOLEJNO USTAWIONYMI KRAWĘŻNIKAMI

- ✓ 200 cm długości łąty doskonale przygotowuje podłoże przed ustawieniem krawężników i gwarantuje dokładne wyrównanie oraz poziomowanie podłoża.
- ✓ Wygodny mechanizm regulacyjny umożliwia płynne i precyzyjne dopasowanie wysokości narzędzia do poziomu podbudowy.
- ✓ Długa rękojeść gwarantuje dokładne dociśnięcie łąty do krawężników, co przekłada się na zbudowanie precyzyjnie wyrównanej podbudowy.



DANE TECHNICZNE

SZEROKOŚĆ ROBOCZA ZGARNIACZA [CM]	23
WYSOKOŚĆ ROBOCZA ZGARNIACZA [CM]	12
ZAKRES WYSOKOŚCI OD PODSTAWY [CM]	12 - 33
DŁUGOŚĆ [CM]	200
MASA WŁASNA [KG]	7,7

OBSŁUGA



ZASTOSOWANIE

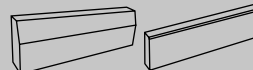

ŁATA PRZYKRAWĘŻNIKOWA ŁP

DO PRECYZYJNEGO I RÓWNOMIERNEGO
WYRÓWNYWANIA PODBUDOWY WZDŁUŻ KRAWĘŻNIKA

OBEJRZYJ FILM



- ✓ Zapewnia precyzję i dokładność wyrównania podbudowy, minimalizując ryzyko błędów i niedokładności.
- ✓ Przyspiesza proces wyrównywania podbudowy, co przekłada się na oszczędność czasu i zwiększoną efektywność prac.
- ✓ Pozwala na dokładne wytyczenie miejsc, w których powstaną koryta ściekowe do odprowadzania wody z jezdni.

DANE TECHNICZNE

OBSŁUGIWANY ZAKRES GRUBOŚCI KRAWĘŻNIKÓW [CM]	6 - 21
SKOKOWA REGULACJA SZEROKOŚCI ZGARNIACZA [CM]	30 / 40
ZAKRES WYSOKOŚCI OD PODSTAWY KRAWĘŻNIKA [CM]	11,5 - 26
MASA WŁASNA [KG]	7,4



OBSŁUGA



ZASTOSOWANIE

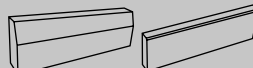

OBEJRZYJ FILM



KLIN DO PROWADZENIA ŁATY KPL

DO NIWELACJI RÓŻNICY POZIOMÓW WYNIKAJĄCEJ ZE SPADKU KRAWĘŻNIKA SKOŚNEGO (PRZEJŚCIOWEGO), USYTUOWANEGO MIĘDZY KRAWĘŻNIKIEM DROGOWYM NAJAZDOWYM A STANDARDOWYM KRAWĘŻNIKIEM DROGOWYM, W ZASTOSOWANIU DO NARZĘDZI PROFILUJĄCYCH PODŁOŻE

- ✓ Możliwość łączenia dowolnej ilości profili, również możliwość łączenia dwóch jednoimiennych klinów.
- ✓ Klin wyposażono w ząb, który blokuje pozycje narzędzia w trakcie najazdu łąty.
- ✓ Zastosowanie blachy najazdowej do uproszczenia prowadzenia łąty po uskokach.



DANE TECHNICZNE

	KPL8	KPL10	KPL12
DŁUGOŚĆ [CM]	104,5 + 100	107 + 100	109 + 100
SZEROKOŚĆ [CM]	8	10	12
WYSOKOŚĆ [CM]	8	10	12
SPADEK [%/MB]	8 / 1	10 / 1	12 / 1
MASA WŁASNA [KG]	KLIN 5,2 + 7 PROFIL	KLIN 6,9 + 8,8 PROFIL	KLIN 8,5 + 10,7 PROFIL

OBSŁUGA



ZASTOSOWANIE



ŁATY PROFILUJĄCE

CHWYTAK POPRZECZNY UNIWERSALNY CHP1U

DO PRZENOSZENIA KRAWĘŻNIKÓW ŁUKOWYCH
I PROSTYCH ORAZ PRZY DOPOSAŻENIU W WĄSY
DO PŁYT AZUROWYCH

OBEJRZYJ FILM



DANE TECHNICZNE

SKOKOWA REGULACJA
SZEROKOŚCI CHWYTU [CM] 6 / 15 / 20 / 25

SZEROKOŚĆ ŁAPY [CM] 35

MIN. WYSOKOŚĆ CHWYTU [CM] 17

NOŚNOŚĆ DOPUSZCZALNA [KG] 100

MASA WŁASNA [KG] 6,6

OPCJA DODATKOWA Z WĄSAMI:

SZEROKOŚĆ CHWYTU WĄSÓW
CHWYTOWYCH [CM] 14 / 21 / 28 / 35

ROZSTAW WĄSÓW NA ŁAPIE
[CM] 20

WYSOKOŚĆ WĄSÓW [CM] 6

- ✓ Wyposażony w specjalne gumowe poduszki zapewnia bezpieczne przenoszenie i układanie krawężników oraz minimalizuje ryzyko uszkodzeń elementów podczas transportu.
- ✓ Możliwość montażu wąsów chwytowych CDA do przenoszenia płyt ażurowych.
- ✓ Umożliwia bezspoinowe układanie krawężników łukowych i prostych oraz płyt ażurowych/jombów.



OBSŁUGA



ZASTOSOWANIE

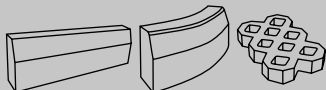

OBEJRZYJ FILM



CHWYTAK POJEDYNCZY CHPJ

DO PRZENOSZENIA I USTAWIANIA OBRZEŻY
ORAZ KRAWĘŻNIKÓW

- ✓ Praca jednoosobowa (gdy używasz jednego chwytaka - najczęściej do pozycjonowania) lub dwuosobowa (gdy używasz dwa chwytaki - najczęściej do przenoszenia).
- ✓ Specjalne gumowe poduszki zapewnia bezpieczne przenoszenie i układanie krawężników i obrzeży oraz minimalizuje ryzyko uszkodzeń elementów podczas pracy.
- ✓ Zaprojektowany do ręcznego przenoszenia i precyzyjnego ustawiania obrzeży oraz krawężników.



DANE TECHNICZNE

SKOKOWA REGULOWANA SZEROKOŚĆ
CHWYTU [CM] 6 / 8 / 15 / 20

SZEROKOŚĆ SZCZĘKI [CM] Ø6

MIN. WYSOKOŚĆ CHWYTU [CM] 17

NOŚNOŚĆ DOPUSZCZALNA [KG] 100

MASA WŁASNA [KG] 2,5

OBSŁUGA



ZASTOSOWANIE

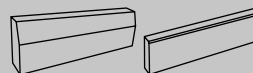

CHWYTAK WZDŁUŻNY CHW 150

DO RĘCZNEGO PRZENOSZENIA I USTAWIANIA KRAWĘŻNIKÓW

OBEJRZYJ FILM



CHW150



CHW150S

DANE TECHNICZNE

	CHW150	CHW150S
SKOKOWA REGULACJA SZEROKOŚCI CHWYTU [CM]	50 / 55 / 60 / 70 / 75 / 80 / 90 / 95 / 100	70 / 75 / 80 / 90 / 95 / 100 / 110 / 115 / 120
SZEROKOŚĆ ŁAP [CM]	10	16
RODZAJ ŁAPY [CM]	OKRĄGŁA GUMOWA O GRUBOŚCI 2,8	PROSTOKĄTNA GUMOWA O GRUBOŚCI 0,6
MIN. WYSOKOŚĆ CHWYTU [CM]	4	4
NOŚNOŚĆ DOPUSZCZALNA CHWYTAKA [KG]	150	150
MASA WŁASNA [KG]	9,2	11,5

OBSŁUGA



ZASTOSOWANIE

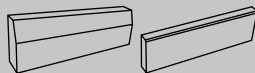

- ✓ Wyposażony w specjalnie zaprojektowany system mechanicznego chwytania, który umożliwia łatwe chwytanie i wypinanie chwytaka z krawężnika.
- ✓ Specjalne napawania na elementach chwytających, umożliwiają pewne trzymanie elementów koryta, minimalizując ryzyko upuszczenia lub uszkodzenia.
- ✓ Wygodne ucho do zawieszania, które umożliwia łatwe składowanie i transport narzędzia.



OBEJRZYJ FILM



- ✓ Istnieje możliwość dostosowania do potrzeb klienta.
- ✓ Specjalne napawania na elementach chwytających, umożliwiają pewne trzymanie elementów koryta, minimalizując ryzyko upuszczenia lub uszkodzenia.
- ✓ Wygodne ucho do zawieszania, które umożliwia łatwe składowanie i transport narzędzia na budowę.



CHWYTAK DO KORYT ŚCIEKOWYCH CHK

DO PRZENOSZENIA I USTAWIANIA KORYT ŚCIEKOWYCH ORAZ PŁYT CHODNIKOWYCH



DANE TECHNICZNE

SKOKOWA REGULACJA SZEROKOŚCI CHWYTU [CM]	30 / 40 / 50 / 60 / 70 OPCJA DODATKOWA CHKS1 POSZERZA ZAKRES DO 80 / 90
SZEROKOŚĆ ŁAPY [CM]	20 OPCJA CHKS1 - 40
MIN. WYSOKOŚĆ CHWYTU [CM]	4
NOŚNOŚĆ DOPUSZCZALNA [KG]	100
MASA WŁASNA [KG]	9

OBSŁUGA



ZASTOSOWANIE

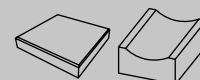

CHWYTAKI RĘCZNE

CHWYTAK DO PŁYTEK CHODNIKOWYCH CHPC

DO USTAWIANIA I PRZENOSZENIA PŁYT CHODNIKOWYCH

OBEJRZYJ FILM



- ✓ Specjalne napawania na elementach chwytających, umożliwiają pewne trzymanie płytek, minimalizując ryzyko upuszczenia lub uszkodzenia oraz zapewnia bezpieczne podnoszenie i transport materiału.
- ✓ Ergonomiczne uchwyty, operatorzy mogą pracować komfortowo, nawet przez długie godziny, bez nadmiernego obciążenia dłoni.
- ✓ Umożliwia kontrolowane i dokładne pozycjonowanie płyt, co przekłada się na równomierne i estetyczne wykończenie chodników.



DANE TECHNICZNE	CHPC	CHPC2
SKOKOWA REGULACJA SZEROKOŚCI CHWYTU [CM]	20 / 25 / 30 / 35 / 40	35 / 40 / 45 / 50 / 55 / 60
SZEROKOŚĆ ŁAP [CM]	18	18
MIN. WYSOKOŚĆ CHWYTU [CM]	4	4
NOŚNOŚĆ DOPUSZCZALNA [KG]	40	50
MASA WŁASNA [KG]	2,15	2,7



OBSŁUGA



ZASTOSOWANIE

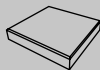

CHWYTAK PRÓŻNIOWY AKUMULATOROWY CHPA

PRZENOSZENIE RÓŻNYCH ELEMENTÓW NISKOPOROWATYCH O PŁASKIEJ POWIERZCHNI

- ✓ Wygodny chwyt umożliwia pracę jednoosobową.
- ✓ Możliwość pracy dwuosobowej, dzięki opcjonalnej przystawce PCHPA.
- ✓ Dzięki technologii podciśnieniowej można przetransportować każdy materiał o niskoporowatej płaskiej powierzchni.



DANE TECHNICZNE

ROZMIAR PŁYTY SSĄCEJ [CM]	30 x 19,5
BEZPIECZNY ZAKRES PRÓŻNI [BAR]	OD 0,7
MOC ZNAMIONOWA POMPY [W]	42
ZASILANIE [AH/V]	AKUMULATOR LI-ION 3 AH 14,4 V
ŁADOWARKA [V/A]	16,8V 2A
NOŚNOŚĆ DOPUSZCZALNA [KG]	100
MASA WŁASNA [KG]	3,9
OPCJA DODATKOWA	PCHPA - PRZYSTAWKA



OBSŁUGA



ZASTOSOWANIE

KAŻDY MATERIAŁ O NISKOPOROWATEJ, PŁASKIEJ POWIERZCHNI

CHWYTAKI RĘCZNE

CHWYTAK UNIWERSALNY ZAWIESZANY CHUZ

DO PRZENOSZENIA I USTAWIANIA KRAWĘŻNIKÓW PROSTYCH I OBRZEŻY

OBEJRZYJ FILM



- ✓ Możliwość pracy maszynowej lub ręcznej.
- ✓ Specjalne nakładki poliuretanowe zapewniają bezpieczne przenoszenie i układanie krawężników oraz obrzeży.
- ✓ Płynna regulacja szerokości chwytaka pozwala dostosować go do różnych rozmiarów krawężników i bloków betonowych.

DANE TECHNICZNE

SZEROKOŚĆ CHWYTU [CM]	0 - 32,5 / 30 - 44,5
SZEROKOŚĆ ŁAP [CM]	14
MIN. WYSOKOŚCI CHWYTU [CM]	23,5
NOŚNOŚĆ DOPUSZCZALNA [KG]	250
MASA WŁASNA [KG]	14,5

OBSŁUGA



ZASTOSOWANIE

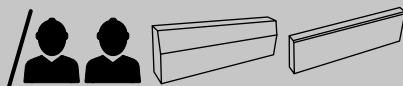

OBEJRZYJ FILM



CHWYTAK DO BLOKÓW I KRAWĘŻNIKÓW PERONOWYCH ZAWIESZANY CHBPZ600

DO PRZENOSZENIA I USTAWIANIA KRAWĘŻNIKÓW PROSTYCH I ŁUKOWYCH RÓŻNEGO RODZAJU, BLOKÓW BETONOWYCH ORAZ „KLOCKÓW LEGO”

- ✓ Istnieje możliwość dostosowania do potrzeb klienta.
- ✓ Specjalny mechanizm zamka, umożliwia szybsze chwytanie, a tym samym przenoszenie i ustawianie bloków betonowych i krawężników.
- ✓ Wymienne, przegubowe łapy chwytaka do chwytania różnych rodzajów materiałów betonowych, jak bloki betonowe czy krawężniki peronowe.



DANE TECHNICZNE

	CHBPZ 600.S1	CHBPZ 600.S2
PRZEZNACZENIE	DO KRAWĘŻNIKÓW PERONOWYCH PROSTYCH I ŁUKOWYCH	DO BLOKÓW BETONOWYCH
SZEROKOŚĆ CHWYTU [CM]	21 - 107	21 - 67
SZEROKOŚĆ ŁAP [CM]	36 (PROSTYCH), 54 (ŁUKOWYCH)	18
MIN. WYSOKOŚĆ CHWYTU [CM]	28,7	13,2
NOŚNOŚĆ DOPUSZCZALNA [KG]	350	600
MASA WŁASNA [KG]	62	45,8



OBSŁUGA



ZASTOSOWANIE



CHWYTAK RUROWY POPRZECZNY CHR

DO MASZYNOWEGO PRZENOSZENIA I UKŁADANIA
PRZEPUSTÓW, RUR KANALIZACYJNYCH ORAZ BALI DREWNA



DANE TECHNICZNE	CHRP 200	CHRP 500	CHRP 1000
ŚREDNICA ZEWNĘTRZNA RUR (ZALECANA) [CM]	24 - 45	49 - 80	95 - 130
ROZSTAW SZCZĘK [CM]	15 - 45	32 - 80	53 - 130
SZEROKOŚĆ SZCZĘK [CM]	37	37	60
NOŚNOŚĆ DOPUSZCZALNA [KG]	200	500	1000
MASA WŁASNA [KG]	31	72	186

OBSŁUGA



ZASTOSOWANIE

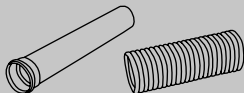

- ✓ Specjalnie zaprojektowany do pracy w wąskich przestrzeniach. Jest idealny do układania rur w wykopach o ograniczonej przestrzeni, które są zgodne z normami DIN EN 1610.
- ✓ Specjalny mechanizm zamka, umożliwia szybsze chwytanie, a tym samym przenoszenie i ustawianie.
- ✓ Eliminuje konieczność ręcznego podnoszenia, łatwe podwieszanie do każdej maszyny budowlanej z funkcją podnoszenia takich jak koparki czy ładowarki.



OBEJRZYJ FILM



OBEJRZYJ FILM



CHWYTAK POPRZECZNY ZAWIESZANY CHPZ

DO PRZENOSZENIA I USTAWIANIA KRAWĘŻNIKÓW PROSTYCH,
DODATKOWO CHPZ150 SŁUŻY DO OBRZEŻY

- ✓ Specjalnie zaprojektowany system mechanicznego chwytania, który umożliwia łatwe chwytanie i wypinanie chwytaka z krawężnika.
- ✓ Wyposażony w specjalne gumowe poduszki zapewnia bezpieczne przenoszenie i układanie krawężników i obrzeży oraz minimalizuje ryzyko uszkodzeń podnoszonego elementu.
- ✓ Eliminuje konieczność ręcznego podnoszenia, łatwe podwieszanie do każdej maszyny budowlanej z funkcją podnoszenia takich jak koparki czy ładowarki.



DANE TECHNICZNE	CHPZ150	CHPZ250
SKOKOWA REGULACJA SZEROKOŚCI CHWYTU [CM]	8 / 15 / 20	15 / 20
SZEROKOŚĆ ŁAP [CM]	40	40
MIN. WYSOKOŚCI CHWYTU [CM]	20	20
NOŚNOŚĆ DOPUSZCZALNA [KG]	150	250
MASA WŁASNA [KG]	9,2	10,6

OBSŁUGA



ZASTOSOWANIE

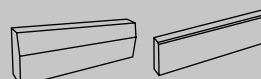

CHWYTAK POPRZECZNY ZAWIESZANY CHPZ500

DO PRZENOSZENIA I USTAWIANIA KRAWĘŻNIKÓW GRANITOWYCH ORAZ BLOKÓW BETONOWYCH

OBEJRZYJ FILM



- ✓ Specjalny mechanizm zamka, umożliwi szybsze chwytanie, a tym samym przenoszenie i ustawianie bloków betonowych i krawężników.
- ✓ Wymienne, przegubowe łapy do chwytania różnych rodzajów materiałów betonowych oraz bloki betonowe.
- ✓ Wysoki udźwig umożliwia manipulację nawet z największymi i najcięższymi elementami.

DANE TECHNICZNE	CHPZ500	CHPZ500S
SZEROKOŚĆ CHWYTU [CM]	6 - 34	12 - 41
SZEROKOŚĆ ŁAP [CM]	36	36
MIN. WYSOKOŚĆ CHWYTU [CM]	36	23
NOŚNOŚĆ DOPUSZCZALNA [KG]	500	500
MASA WŁASNA [KG]	48,5	52,7

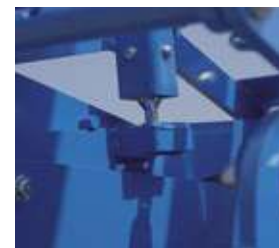

OBSŁUGA



ZASTOSOWANIE

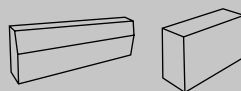

OBEJRZYJ FILM



CHWYTAK POPRZECZNY ZAWIESZANY CHPZ1500

DO PRZENOSZENIA I USTAWIANIA BARIER BETONOWYCH, BLOKÓW BETONOWYCH

- ✓ Specjalny mechanizm zamka, umożliwi szybsze chwytanie, a tym samym przenoszenie i ustawianie barier i bloków betonowych.
- ✓ Wymienne, przegubowe łapy chwytaka są idealne do chwytania różnych rodzajów materiałów betonowych.
- ✓ Gumowe poduszki zapewniają bezpieczne przenoszenie i układanie elementów betonowych oraz minimalizuje ryzyko uszkodzeń podnoszonego elementu.



DANE TECHNICZNE

SZEROKOŚCI CHWYTU [CM]	6 - 32
SZEROKOŚĆ ŁAP [CM]	60
MIN. WYSOKOŚĆ CHWYTU [CM]	27
NOŚNOŚĆ DOPUSZCZALNA [KG]	1500
MASA WŁASNA [KG]	96,5

OBSŁUGA



ZASTOSOWANIE

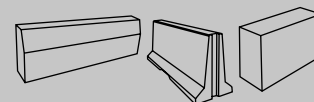

CHWYTAK WZDŁUŻNY ZAWIESZANY CHWZ

DO PRZENOSZENIA I USTAWIANIA KRAWĘŻNIKÓW
I PŁYT GRANITOWYCH

OBEJRZYJ FILM



CHWZ300



CHWZ500



- ✓ Istnieje możliwość dostosowania do potrzeb klienta.
- ✓ Specjalnie zaprojektowany system mechanicznego chwytania, który umożliwia łatwe chwytanie i wypinanie chwytaka z krawężnika.
- ✓ Gumowe poduszki zapewniają bezpieczne przenoszenie i układanie krawężników i płyt ażurowych oraz minimalizuje ryzyko uszkodzeń elementów podczas pracy.

DANE TECHNICZNE

CHWZ300 CHWZ500

SKOKOWA REGULACJA
SZEROKOŚCI CHWYTU [CM]

50 / 55 / 60 / 65 / 70 / 75 / 80
/ 85 / 90 / 95 / 100 / 105 / 110
/ 115 / 120

SZEROKOŚĆ ŁAPY [CM]

10 17,5

RODZAJ ŁAPY [CM]

OKRĄGŁA
GUMOWA O
GRUBOŚCI 2,8 PROSTOKĄTNA
GUMOWA O
GRUBOŚCI 0,6

MIN. WYSOKOŚĆ CHWYTU [CM]

7 6

NOŚNOŚĆ DOPUSZCZALNA [KG]

300 500

MASA WŁASNA [KG]

15,2 20,5



OBSŁUGA



ZASTOSOWANIE

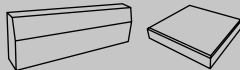

CHWYTAK WZDŁUŻNY ZAWIESZANY OBNIŻONY CHWZO

DO PRZENOSZENIA I USTAWIANIA KRAWĘŻNIKÓW
I OBRZEŻY CHODNIKOWYCH

OBEJRZYJ FILM



- ✓ Istnieje możliwość dostosowania do potrzeb klienta.
- ✓ Specjalnie zaprojektowany system mechanicznego chwytania, który umożliwia łatwe chwytanie i wypinanie chwytaka z krawężnika.
- ✓ Specjalne gumowe poduszki zapewniają bezpieczne przenoszenie i układanie krawężników i płyt ażurowych oraz minimalizuje ryzyko uszkodzeń elementów podczas pracy.



DANE

TECHNICZNE

CHWZO

CHWZOS3

CHWZOS4

SZEROKOŚĆ CHWYTU
[CM]

75 / 80 / 100

50

60

SZEROKOŚĆ ŁAP [CM]

6

7

7

RODZAJ ŁAPY [CM]

OKRĄGŁA
GUMOWA
O GRUBOŚCI
2,8

PROSTOKĄT-
NA GUMOWA
O GRUBOŚCI
1,1

PROSTOKĄT-
NA GUMOWA
O GRUBOŚCI
1,1

MIN. WYSOKOŚĆ
CHWYTU [CM]

6,5

3,5

3,5

NOŚNOŚĆ
DOPUSZCZALNA [KG]

150

150

150

MASA WŁASNA [KG]

10,9

7,2

7,6



OBSŁUGA



ZASTOSOWANIE

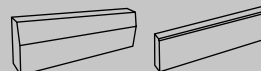

CHWYTAK BOCZNY ZAWIESZANY CHBZ

DO PRZENOSZENIA I USTAWIANIA KRAWĘŻNIKÓW ŁUKOWYCH I PROSTYCH

OBEJRZYJ FILM



- ✓ Dolne pręty podtrzymujące redukują możliwość uszkodzenia warstwy podsypki
- ✓ Eliminuje konieczność ręcznego podnoszenia, łatwe podwieszanie do każdej maszyny budowlanej z funkcją podnoszenia jak koparki czy ładowarki.
- ✓ Umożliwia precyzyjne przenoszenie i dokładne ustawianie krawężników.

DANE TECHNICZNE

SKOKOWA REGULACJA SZEROKOŚCI CHWYTU [CM]	15 / 20
WYSOKOŚĆ CHWYTU [CM]	30
SZEROKOŚĆ ROZSTAWU PRĘTÓW PODTRZYMUJĄCYCH - SZEROKOŚĆ CHWYTU [CM]	41
NOŚNOŚĆ DOPUSZCZALNA [KG]	150
MASA WŁASNA [KG]	8,1



OBSŁUGA



ZASTOSOWANIE

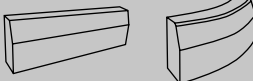

OBEJRZYJ FILM



CHWYTAK DO BLOKÓW ZAWIESZANY CHBZ2

DO PRZENOSZENIA I USTAWIANIA BLOKÓW, SŁUPÓW I KORYT BETONOWYCH

- ✓ Specjalne napawania na elementach chwytających, umożliwiają pewne trzymanie elementów, minimalizując ryzyko upuszczenia lub uszkodzenia oraz zapewniają bezpieczne podnoszenie i transport elementów betonowych.
- ✓ Płynna regulacja szerokości chwytu, umożliwia dostosowanie do różnych bloków, słupów i koryt betonowych
- ✓ Eliminuje konieczność ręcznego podnoszenia, łatwe podwieszanie do każdej maszyny budowlanej z funkcją podnoszenia takich jak koparki czy ładowarki.



DANE TECHNICZNE

PLYNNA REGULACJA SZEROKOŚCI CHWYTU [CM]	20 - 80
SZEROKOŚĆ ŁAPY [CM]	30
MIN. WYSOKOŚĆ UCHWYTU [CM]	15
NOŚNOŚĆ DOPUSZCZALNA [KG]	250
MASA WŁASNA [KG]	23,1



OBSŁUGA



ZASTOSOWANIE

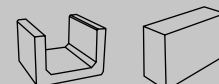

CHWYTAK DO JOMBÓW I PŁYT DROGOWYCH ZAWIESZANY CHJZ3

DO PRZENOSZENIA I UKŁADANIA PŁYT DROGOWYCH I JOMBÓW

OBEJRZYJ FILM



DANE TECHNICZNE

	CHJZ3
SKOKOWA REGULACJA SZEROKOŚCI CHWYTU [CM]	150 (OPCJA - 100)
SZEROKOŚĆ ŁAPY [CM]	300
MIN. WYSOKOŚĆ CHWYTU [CM]	10
NOŚNOŚĆ DOPUSZCZALNA [KG]	2000
MASA WŁASNA [KG]	574

- Możliwość spersonalizowania chwytaka pod różne rozmiary jombów i płyt drogowych.
- Dla galerii betonowej / dla producentów materiałów betonowych.
- Jednoosobowa obsługa przez operatora wózka/suwnicy i szybsza praca do 6x (CHJZ3) niż tradycyjną metodą.



OBSŁUGA

ZASTOSOWANIE

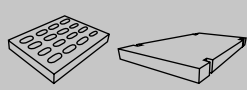

OBEJRZYJ FILM

CHWYTAK DO JOMBÓW ZAWIESZANY CHJZ2

DO PRZENOSZENIA I USTAWIANIA PERFOROWANYCH PŁYT T.J. AŻURY I JOMBY

- Umożliwia jednoczesne przenoszenie od 1 do 4 sztuk płyt ażurowych/jombów.
- Dostępny z dwoma opcjami długości wąsów chwytowych - 8,5 cm lub 13,5 cm, które umożliwiają elastyczne dostosowanie się do różnych grubości płyt ażurowych/jombów.
- Możliwość regulacji skokowej rozstawu poprzecznego chwytu, umożliwia precyzyjne dopasowanie do różnych rozmiarów płyt ażurowych/jombów, co zapewnia stabilność i bezpieczne przenoszenie.



DANE TECHNICZNE	CHJZ2	CHJZ2S1	CHJZ2S2
SKOKOWY ROZSTAW POPRZECZNY CHWYTU [CM]	20 / 39 / 59	20 / 39 / 49 / 59	16 / 80
PŁYNNY ROZSTAW WZDŁUŻNY CHWYTU [CM]	29,5 - 43	29,5 - 43	51 - 54
WYSOKOŚĆ WĄSÓW [CM]	13,5 / 18,5	13,5 / 18,5	23
NOŚNOŚĆ DOPUSZCZALNA [KG]	150	150	500
MASA WŁASNA [KG]	15	15	58

OBSŁUGA

ZASTOSOWANIE

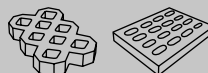

CHWYTAKI ZAWIESZANE

WARSZAWA POLSKA

WÓZEK BRUKARSKI KRAB

DO TRANSPORTU KOSTKI BRUKOWEJ I MATERIAŁÓW NA PLACU BUDOWY

OBEJRZYJ FILM



DANE TECHNICZNE	KRAB 400	KRAB 800	KRAB 1200
SZEROKOŚĆ CHWYTU [CM]	40	57,5 - 89	75 - 120
MAX. WYSOKOŚĆ WARSTWY [CM]	70	70	70
DŁUGOŚĆ SZCZĘK [CM]	9	20	20
KOŁA (P - POMPOWANE) (PL - PEŁNE LANE)	2xP	2xP	2xP / 4xPL
NOŚNOŚĆ DOPUSZCZALNA [KG]	150	200	350
MASA WŁASNA [KG]	18	57,7	66,5 / 81

- ✓ Regulowana szerokość chwytu w KRAB800 w zakresie od 57,5 do 89 cm i w KRAB1200 od 75 do 120 cm umożliwia chwytanie całego rzędu kostki z palety wzdłuż i w szerz.
- ✓ KRAB400 przeznaczony jest do wąskiego chwytania rzędu kostek o wymiarze 40cm.
- ✓ Specjalna nakładka w KRAB1200 umożliwia chwytanie betonu



OBSŁUGA



ZASTOSOWANIE

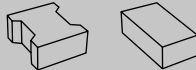

OBEJRZYJ FILM



WÓZEK BRUKARSKI DO PŁYT CHODNIKOWYCH WBK

DO TRANSPORTU CIĘŻKICH PŁYT CHODNIKOWYCH I KRAWĘŻNIKÓW

- ✓ Istnieje możliwość dostosowania do potrzeb klienta.
- ✓ Ułatwia transport ciężkich elementów przez jedną osobę, eliminując potrzebę użycia dwóch osób.
- ✓ Koła z oponami z wysokogatunkowej gumy.



DANE TECHNICZNE

DANE TECHNICZNE	WBK Z CHWYTAKIEM DO PŁYT CHODNIKOWYCH	WBK1 Z CHWYTAKIEM DO KRAWĘŻNIKÓW
SZEROKOŚĆ CHWYTU [CM]	35 - 60	100
MIN. WYSOKOŚĆ CHWYTU [CM]	5	7
SZEROKOŚĆ SZCZĘK [CM]	18	11
DŁUGOŚĆ CAŁKOWITA [CM]	183	183
KOŁA (P - POMPOWANE)	2xP	2xP
NOŚNOŚĆ DOPUSZCZALNA [KG]	50	100
MASA WŁASNA [KG] (W - WÓZEK) (CH - CHWYTAK)	W - 14 CH - 2,5	W - 14 CH - 4,5



OBSŁUGA



ZASTOSOWANIE

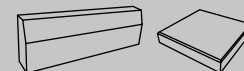

WÓZKI

SZALUNEK ŚLIZGOWY SZS

DO SZALOWANIA MURKU OPOROWEGO
ZA UKŁADANYM KRAWĘŻNIKIEM

OBEJRZYJ FILM



DANE TECHNICZNE

DŁUGOŚĆ BLACHY SZALUNKOWEJ [CM]	150
WYSOKOŚĆ BLACHY SZALUNKOWEJ [CM]	20
SKOKOWA REGULACJA WYSOKOŚCI MURKU [CM]	10 - 30
SKOKOWA REGULACJA SZEROKOŚCI MURKU [CM]	10 - 20
MASA WŁASNA [KG] SZ - SZALUNKU U - UBIJAKA	SZ - 25,7 U - 3
OPCJE DODATKOWE	LSZS - ŁĄCZNIK UMOŻLIWIĄJĄCY SPINANIE SZALUNKÓW W SZEREG SZSK - RAMA PRZYSTOSOWUJĄ- CA SZALUNEK ŚLIZGOWY DO KORYT ŚCIEKOWYCH

- ✓ Wielopoziomowa regulacja szalunku ślizgowego, umożliwia dokładne dopasowanie wysokości i szerokości do wymaganych potrzeb murku oporowego.
- ✓ Solidne mocowanie zamka i możliwość dokładnej regulacji gwarantują, że szalunek nie przemieszcza się podczas pracy.
- ✓ Łatwa i prosta możliwość spięcia dwóch i większej ilości szalunków za pomocą specjalnego łącznika LSZS.



OBSŁUGA



ZASTOSOWANIE

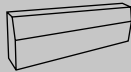

SZALUNEK UNIWERSALNY SZU

DO SZALOWANIA MURKÓW OPOROWYCH O KRAWĘDZIACH
ŁUKOWYCH, JAK I PROSTYCH



- ✓ Regulacja promienia łuku, szerokości i wysokości dopasowania, gwarantuje idealne dopasowanie do wymiarów krawężników.
- ✓ Możliwość wyposażenia w sztywną, prostą aluminiową blachę szalunkową, a szybki proces zezbrajania ułatwia przechodzenie z krawędzi łukowych w krawędź prostą.
- ✓ Solidne mocowanie szalunku oraz precyzyjna regulacja gwarantują niezwykłą stabilność konstrukcji.



DANE TECHNICZNE

DŁUGOŚĆ BLACHY SZALUNKOWEJ [CM]	75
WYSOKOŚĆ BLACHY SZALUNKOWEJ [CM]	20
ZAKRES WYSOKOŚCI MURKU [CM]	10,5 - 36
ZAKRES SZEROKOŚCI MURKU [CM]	0 - 30
WEWNĘTRZNY ZAKRES PROMIENI [CM]	0 - 80
ZEWNĘTRZNY ZAKRES PROMIENI [CM]	0 - 100
MASA WŁASNA [KG]	8,2
OPCJA DODATKOWA	BLACHA SZTYWNA PROSTA ALUMINIOWA

OBSŁUGA



ZASTOSOWANIE

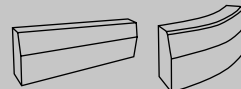

SZALUNKI

MŁOTKI BRUKARSKIE

DO POZYCJONOWANIA KOSTEK I KRAWĘŻNIKÓW, DO WBIJANIA PRĘTÓW DO TYCZENIA

OBEJRZYJ FILM



- ✓ Wysoka jakości materiałów, gwarantują wytrzymałość i trwałość. Są niezawodne nawet podczas najbardziej wymagających i intensywnych prac brukarskich.
- ✓ Mogą być używane zarówno do pozycjonowania kostek i krawężników, jak i do wbijania prętów do tyczenia.
- ✓ Wygodne uchwyty, zapewniają pewny chwyt i minimalizują zmęczenie dłoni podczas długotrwałej pracy.



OBŚLUGA



ZASTOSOWANIE

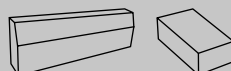

DANE TECHNICZNE

DANE TECHNICZNE	NAZWA	DŁUGOŚĆ TRZONKA [CM]	MASA WŁASNA [KG]	OBUCH
MŁOTEK KRÓTKI UNIWERSALNY GUMOWY	MKU.GG	26	1,7	GUMOWY
MŁOTEK KRÓTKI UNIWERSALNY GUMOWO-POLIAMIDOWY	MKU.GP	26	2,1	GUMOWO-POLIAMIDOWY
MŁOTEK KRÓTKI UNIWERSALNY GUMOWO-ALUMINIOWY	MKU.GA	26	2,4	GUMOWO-ALUMINIOWY
MŁOTEK KRÓTKI UNIWERSALNY POLIAMIDOWO-ALUMINIOWY	MKU.PA	26	2,3	POLIAMIDOWO-ALUMINIOWY
MŁOTEK KRÓTKI UNIWERSALNY POLIAMIDOWY	MKU.PP	26	2	POLIAMIDOWY
MŁOTEK KRÓTKI UNIWERSALNY ALUMINIOWY	MKU.AA	26	2,6	ALUMINIOWY
MŁOTEK BRUKARSKI GUMOWY KRÓTKI	MGK	20	2,4	GUMOWY
MŁOTEK BRUKARSKI GUMOWY DŁUGI	MGD	90	3	GUMOWY
MŁOTEK BRUKARSKI STALOWY - DO UKŁADANIA KOSTKI GRANITOWEJ	MS2	18	1	STALOWY

NARZĘDZIA



USTAWIAK BRUKARSKI UB

DO POZYCJONOWANIA, WYWAŻANIA I DOBIJANIA
KOSTEK I KRAWĘŻNIKÓW,

OBEJRZYJ FILM



- ✓ Młotek do ustawiania i dobijania- gumowy obuch do pozycjonowania.
- ✓ Ubijak do dobijania z góry- gumowa poduszka na dobiecie kostki brukowej.
- ✓ Wyważak do podważania i przesuwania - wymienne stalowe ostrze do podważania.

DANE TECHNICZNE

DŁUGOŚĆ TRZONKA [CM]	80
MASA WŁASNA [KG]	2,4
OBUCH 3 W 1	GUMA MKU + PODUSZKA GDKZ + OSTRZE OWW



OBSŁUGA



ZASTOSOWANIE

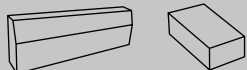

OBEJRZYJ FILM



WYWAŻAK BRUKARSKI WB1

DO WYWAŻANIA KOSTKI BRUKOWEJ Z UŁOŻONEJ NAWIERZCHNI
BEZ USZKODZEŃ KRAWĘDZI KOSTEK ORAZ DO POZYCJONOWANIA
KOSTKI BRUKOWEJ I PŁYT CHODNIKOWYCH

- ✓ Wymienne ostrza o szerokości OWW 3 cm lub OWS 4,5 cm umożliwiają precyzyjne podważanie ciasno ułożonej kostki. Dzięki temu można szybko i skutecznie usunąć nieodpowiednio ułożone lub uszkodzone elementy.
- ✓ Wymienne ostrze OWSL 15 cm umożliwia skuwanie lodu, zaschniętego kleju czy zaprawy.
- ✓ Możliwość zastosowania OWP, czyli przystawki IB50 wyposażonej w dwa noże OWW, umożliwia dwukrotnie szybsze pozycjonowanie kostki w trakcie układania.



DANE TECHNICZNE

WYMIENNE OSTRZA - NAZWA	(STANDARD) OWS	(OPCJA) OWW	(OPCJA) OWSL	(OPCJA) OWP
WYMIENNE OSTRZA - SZEROKOŚĆ [CM]	4,5	3	15	25
WYMIENNE OSTRZA - GRUBOŚĆ [CM]	0,5	0,5	0,2	0,5
MASA WŁASNA [KG]	1,9			

OBSŁUGA



ZASTOSOWANIE

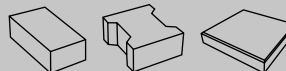

IMAK BRUKARSKI IB

DO WYCIĄGANIA KOSTKI BRUKOWEJ
I PŁYTEK CHODNIKOWYCH

OBEJRZYJ FILM



- ✓ Wygodny system blokujący, który ułatwia operowanie narzędziem. Ten prosty mechanizm zapewnia pewne chwycenie kostki brukowej i zapobiega jej przypadkowemu wypadnięciu.
- ✓ IB25 wyposażony w dwa wymienne ostrza, co pozwala na łatwą wymianę w przypadku zużycia lub uszkodzenia.
- ✓ IB50 wyposażony w trzy wymienne ostrza, pozwala na mocne i pewne chwytanie płytki chodnikowej.

DANE TECHNICZNE	IB25	IB50
SZEROKOŚCI CHWYTU [CM]	8 - 26	26 - 51
OSTRZE STALOWE	2 SZT. WYMIENNE - OWW	3 SZT. WYMIENNE - OWW
MASA WŁASNA [KG]	4	5,7
ZASTOSOWANIE	DO KOSTKI BRUKOWEJ	DO PŁYTEK CHODNIKOWYCH



OBSŁUGA



ZASTOSOWANIE



UBIJAK RĘCZNY UR

DO RĘCZNEGO ZAGĘSZCZANIA MNIEJSZYCH POWIERZCHNI GRUNTU, ZIEMI, PIACHU, BETONU, KRUSZYWA, ŻUŻLU ORAZ INNYCH SYPKICH MATERIAŁÓW

- ✓ Niezastąpiony tam, gdzie zastosowanie zagęszczarek jest niemożliwe lub niewskazane.
- ✓ Dostępne w dwóch, różnych wariantach.
- ✓ Wygodne, antypoślizgowe uchwyty.



DANE TECHNICZNE	UR15	UR20
ROZMIAR STOPY [CM]	15x15x3	20x20x3
WYSOKOŚĆ CAŁKOWITA [CM]	80	
MASA WŁASNA [KG]	7	11,5

OBSŁUGA



ZASTOSOWANIE



NARZĘDZIA

PRZYMIAR BRUKARSKI DO ODWZOROWYWANIA PBO

UMOŻLIWIA PRECYZYJNE ODWZOROWANIE KĄTA I DŁUGOŚCI DOCINANEJ KOSTKI I PŁYTEK

OBEJRZYJ FILM



DANE TECHNICZNE

SZEROKOŚĆ ROBOCZA [CM]	35
ZAKRES PRACY [CM]	0 - 43
MASA WŁASNA [KG]	1,1

OBSŁUGA



ZASTOSOWANIE

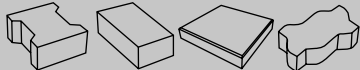

- ✓ Pozwala na dokładne odwzorowanie nawet do 43 cm długości docinanego elementu. Dzięki temu narzędziu można precyzyjnie dopasować kostki.
- ✓ Dzięki szerokiej płytce nadaje się do różnych rodzajów kostek brukowych. Nasz przymiar umożliwia precyzyjne dopasowanie i odwzorowanie wymiarów.
- ✓ Dzięki specjalnej budowie mechanizmu przymiar umożliwia precyzyjne i stabilne odwzorowanie kąta.



OBEJRZYJ FILM



PRZECINAK MECHANICZNY KROBET KR400

DO CIĘCIA KOSTKI BRUKOWEJ I INNYCH ELEMENTÓW BETONOWYCH

- ✓ Działa bez potrzeby dostępu do energii elektrycznej. To oznacza, że możesz go używać w dowolnym miejscu, nawet w sytuacjach, gdy brakuje dostępu do prądu.
- ✓ Dzięki temu, że nie tnie, a łupie, możesz go wykorzystać w miejscu gdzie wymagana jest praca bezpyłowa.
- ✓ Dzięki dwóm stolikom nachylnym pod różnym kątem, umożliwia proste i skośne przecinanie kostki.

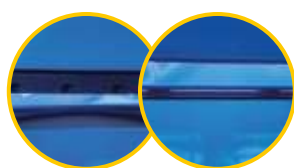

DANE TECHNICZNE

DŁUGOŚĆ OSTRZA [CM]	41
MAX. WYSOKOŚĆ CIĘCIA [CM]	11
KĄT NACHYLENIA STOLIKA [°]	0 / 10
MASA WŁASNA [KG]	35
OPCJA: PDCL PROMIĘŃ CIĘCIA [CM]	34

OBSŁUGA



ZASTOSOWANIE

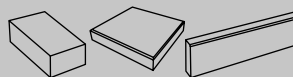

ZESTAW DO TYCZENIA ZDT

DO PRECYZYJNEGO OKREŚLANIA LINII, KRAWĘDZI I OBSZARÓW

OBEJRZYJ FILM



- ✓ Umożliwia precyzyjne określenie linii, krawędzi i granicowanych obszarów.
- ✓ Zawiera klucz do wyciągania prętów oraz specjalne kostki do regulowania położenia prętów.
- ✓ Specjalny wbijak zapewnia solidne i pewne zagłębienie prętów w podłoże, a jego specjalna budowa chroni pręt przed uszkodzeniami podczas wbijania w porównaniu z tradycyjną metodą w której wykorzystany jest młotek.

ZESTAW ZAWIERA - MASA 71,2KG

PRĘTY Ø12X1100 MM - 30 SZT.

PRĘTY Ø12X400 MM - 30 SZT.

ZACISKI - 32 SZT.

WBIJAK - 1 SZT.

KLUCZ DO WYCIĄGANIA - 1 SZT.

ROLKA SZNURKA MURARSKIEGO 100 MB - 2 SZT.

WÓZEK

OBSŁUGA



ZASTOSOWANIE

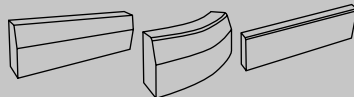

OBEJRZYJ FILM



WYCIĄGACZ DO PRĘTÓW WPR01

DO WYCIĄGANIA PRĘTÓW WBITYCH W PODŁOŻE

- ✓ Odpowiedni do różnych rodzajów prętów, niezależnie od ich materiału czy rozmiaru.
- ✓ Dzięki odpowiedniemu projektowi i mocnemu chwytowi, umożliwia szybkie i efektywne usunięcie prętów.
- ✓ Wykonany z solidnych i wytrzymałych materiałów, co zapewnia jego trwałość i niezawodność. Możesz polegać na nim nawet przy pracy z trudnymi i mocno osadzonymi prętami.



DANE TECHNICZNE

ZAKRES OBSŁUGIWANYCH ŚREDNIC PRĘTA [MM] 0 - 30

HARTOWANE OSTRZA WYMIENNE

MASA WŁASNA [KG] 0,5

OBSŁUGA



ZASTOSOWANIE



NARZĘDZIA

WYCIĄGACZ DO POKRYW WP

DO WYCIĄGANIA POKRYW STUDZIENEK KANALIZACYJNYCH

OBEJRZYJ FILM



DANE TECHNICZNE

ZAKRES ROZSTAWU OTWORÓW ZACZEPOWYCH [CM]	0 - 60
ZACZEPY WCHODZĄCE W OTWÓR STUDZIENKI [CM]	(DUŻY) 3,4x1,4 (MAŁY) 2,0x0,8
ZAKRES REGULACJI DŹWIGNI [CM]	94 - 137
MASA WŁASNA [KG]	16

- ✓ Wyposażony w wymienne zaczepy, które umożliwią dopasowanie do różnych rodzajów pokryw studzienek.
- ✓ Posiada mechanizm blokujący, który utrzymuje pokrywę w stabilnym położeniu podczas podnoszenia i transportu.
- ✓ Może być wykorzystywany w branżach, takich jak budownictwo drogowe, konserwacja infrastruktury miejskiej, czy nawet w pracach komunalnych.



OBSŁUGA



ZASTOSOWANIE

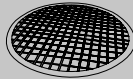

NIE ZNALAZŁEŚ NARZĘDZIA ODPOWIEDNIEGO DLA SIEBIE?

Skontaktuj się z nami!

- ✓ Specjalnie dla Ciebie skonstruujemy narzędzie dostosowane do Twoich potrzeb.



W ZWIĄZKU Z CIĄGŁYM ROZWOJEM NASZEJ FIRMY I UDOSKONALANIEM NASZYCH PRODUKTÓW ZASTRZEGAMY SOBIE PRAWO DO ZMIAN KONSTRUKCYJNYCH PRODUKTÓW PREZENTOWANYCH W KATALOGU.

NARZĘDZIA

ZNAJDŹ NAJBLIŻSZY SKLEP PARTNERSKI

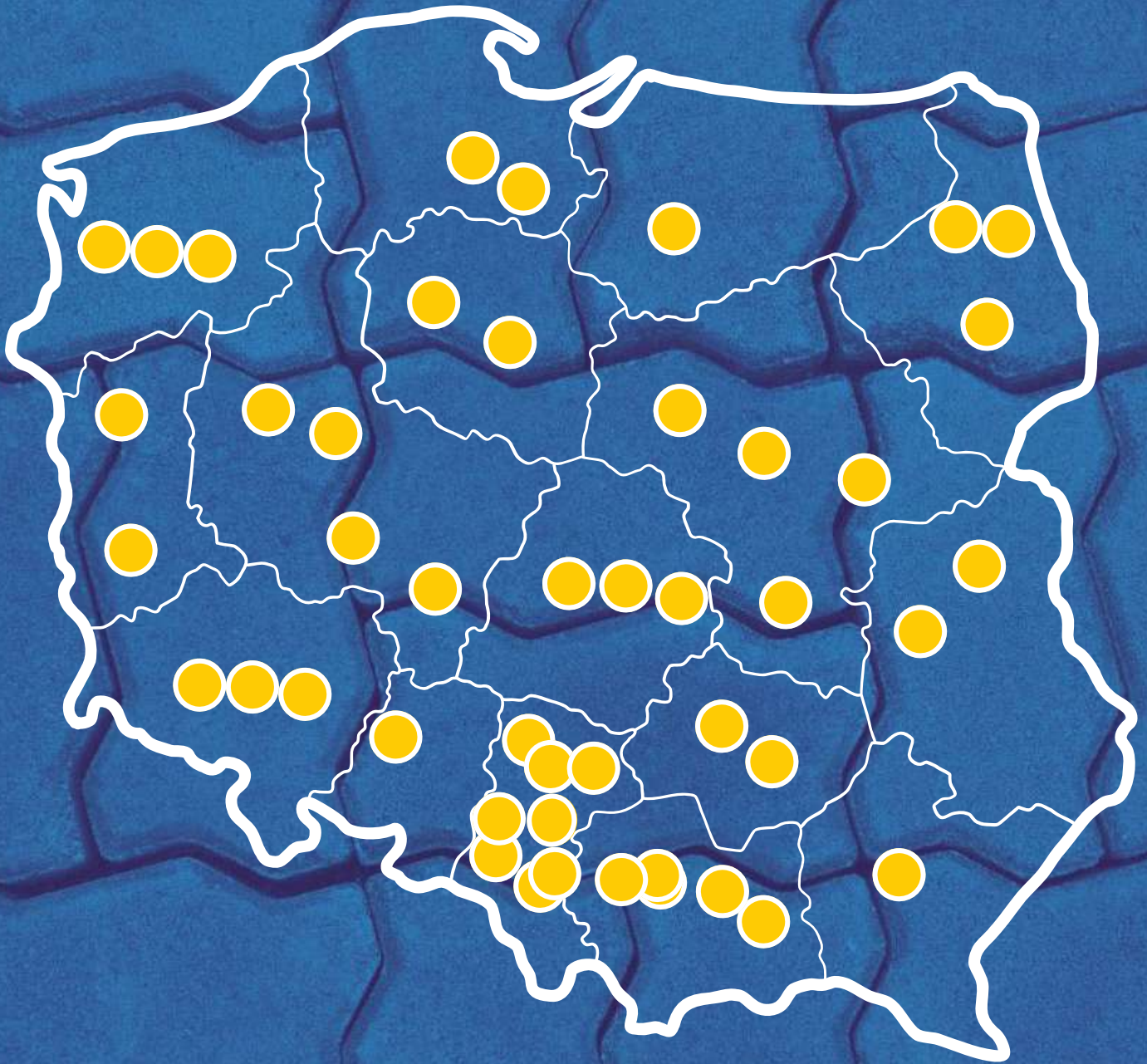

ADRES:

JAZON

www.narzedzia.jazon.com.pl

Z nami się układa!



Jazon Sp. z o.o

 **ul. Wysockiego 164A
15-167 Białystok**

 **handel@jazon.com.pl**

 **+48 667 766 440
+48 609 766 016**

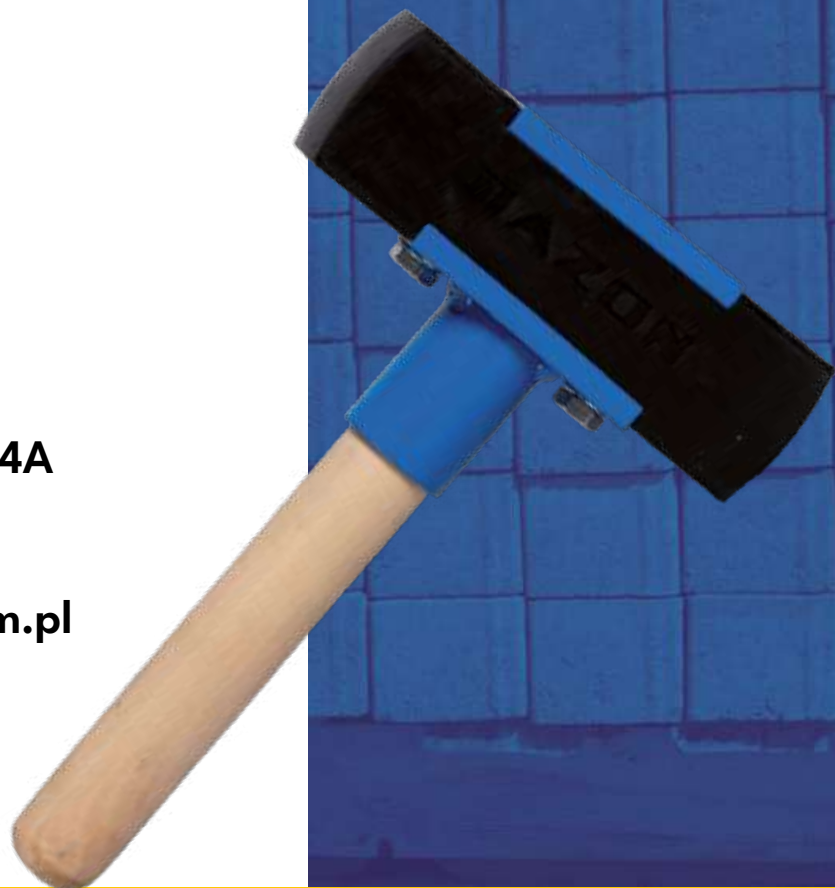

PRZECINAKI

SZALUNKI

WYWAŻAKI

IMAKI