

Instrukcja obsługi

Chwytnik do bloków poziomy zawieszany - CHBPZ600.S1

Nr: _____ *Rok budowy:* _____

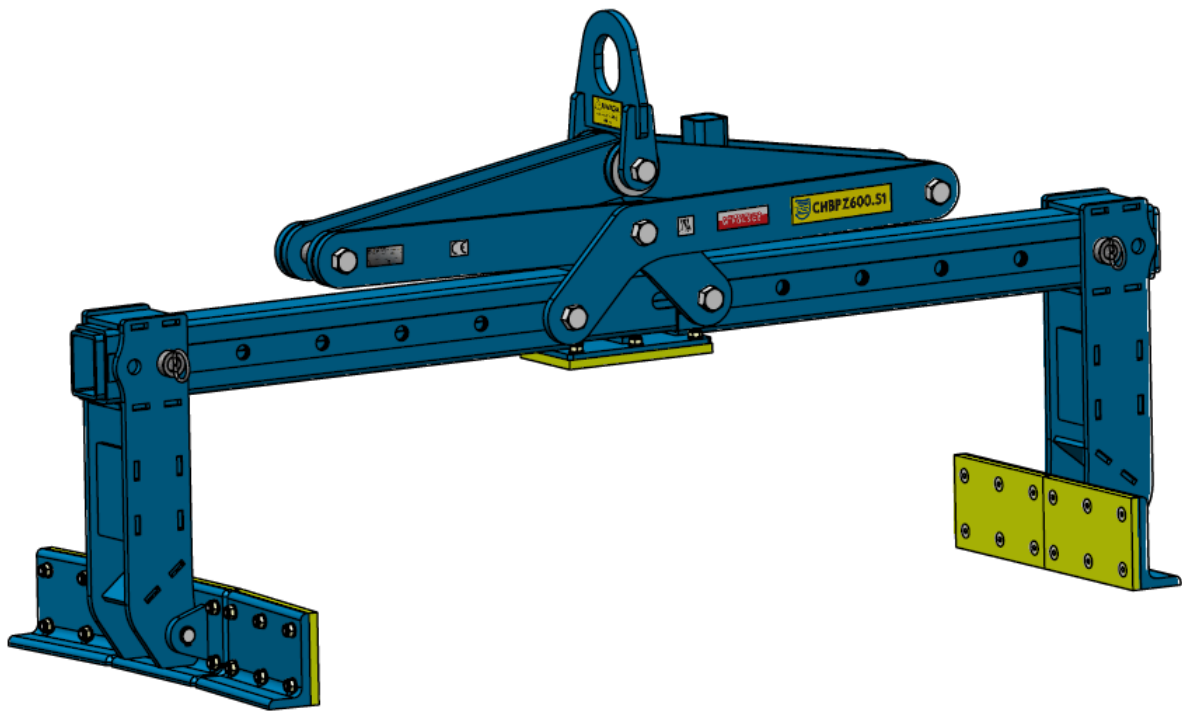

JAZON SP. Z O.O.
ul. WYSOCKIEGO 164 A, 15-167 BIAŁYSTOK
tel. +48 654 46 20, fax +48 85 676 00 43

www.jazon.com.pl e-mail: jazon@jazon.com.pl

WSTĘP

ŚWIETNY WYBÓR! Chwytnik do bloków poziomy CHBPZ600.S1 daje gwarancję bezproblemowego użytkownika przez wiele lat, przy regularnej konserwacji.

Bezpieczna obsługa jest zależna od niezawodności sprzętu oraz poprawnego stosowania procedur użytkownika. Przeprowadzanie kontroli i przeglądów według poniższej instrukcji, zapewni utrzymanie dobrego stanu narzędzia. Zalecane procedury obsługi mają na celu zapobiegnięcie wszelkim niebezpieczeństwom w trakcie użytkownika. Zasady bezpieczeństwa zawarte w instrukcji nie uwzględniają wszystkich ewentualności, dlatego osoby obsługujące chwytnik są przede wszystkim odpowiedzialne za konserwację i bezpieczne użytkownika. Ważne jest, aby wszelkie sposoby użytkownika nie uwzględnione w instrukcji były ocenione pod względem ich bezpieczeństwa dla osób obsługujących i osób trzecich jak i samego chwytnika.

SPIS TREŚCI

1. PRZEZNACZENIE	3
2. DANE TECHNICZNE	3
3. WSKAZANIA BEZPIECZEŃSTWA	3
3.1. ZAŁOŻENIA OGÓLNE	3
3.2. CZYNNOSCI PRZED PRZYSTĄPIENIEM DO PRACY	5
3.3. CZYNNOSCI PODCZAS PRACY	5
3.4. ZABRANIA SIĘ	6
3.5. PO ZAKOŃCZENIU PRACY	7
4. OPIS	8
5. INSTRUKCJA OBSŁUGI	9
5.1. CZYNNOSCI PRZED PRZYSTĄPIENIEM DO PRACY	9
5.2. PRZEKŁADANIE SZCZEK ZACISKOWYCH NA POZYCJĘ ROBOCZĄ	11
5.3. SPRAWDZANIE PRAWIDŁOWEGO DZIAŁANIA AUTOMATYCZNEGO ZAMKA	12
5.4. PRACA Z CHWYTAKIEM	14
6. KONSERWACJA	14
6.1. OGÓLNE ZASADY	14
6.2. KONTROLE CODZIENNE	15
6.3. KONTROLE KWARTALNE	16
6.4. COROCZNA KONTROLA	16
7. PRZECHOWYWANIE	16
8. RYZYKO SZCZĄTKOWE	16
9. ZNORMALIZOWANE PIKTOGRAMY	17
10. KATALOG CZĘŚCI	18

**URZĄDZENIA NIE WOLNO UŻYWAĆ PRZED PRZECZYTANIEM INSTRUKCJI
OBSŁUGI!**

1. PRZEZNACZENIE

Chwybak do bloków poziomy CHBPZ600.S1 należy do sprzętu pomocniczego stosowanego przy różnego rodzaju dźwigów, podnośników, żurawi itp. dla wykonania prac po podnoszeniu, przemieszczeniu i układaniu ładunków w postaci bloków prostokątnych albo innych przedmiotów, których masa, kształt i wymiary odpowiadają danym technicznym chwybaka.

Chwybak znajdzie zastosowanie w takich gałęziach gospodarki jak:

- drogownictwo;
- transport;
- praca na składach budowlanych i przy materiałach budowlanych;
- przemysł;
- produkcja.

Narzędzie nadaje się wszędzie tam, gdzie liczy się szybkość.

WAŻNE! ZAPAMIĘTAJ!

Używanie chwybaka do bloków poziomych CHBPZ600.S1 do celów innych niż wyżej wymienione będzie rozumiane jako wykorzystanie niezgodne z przeznaczeniem. Samowolne zmiany wprowadzone w konstrukcji bez zgody producenta zwalniają producenta od odpowiedzialności za powstałe uszkodzenia lub szkody.

2. DANE TECHNICZNE

- Szerokość chwytu od 180 do 1070 mm. Regulowana stopniowo.
- Masa chwybaka – 62 kg
- Nośność dopuszczalna 350 kg
- Długość – 1340 mm
- Szerokość – 360 mm
- Wysokość od 628 do 962 mm

3. WSKAZANIA BEZPIECZEŃSTWA

3.1. Założenia ogólne

- Należy przestrzegać wskazań zawartych w niniejszej instrukcji obsługi jak również symboli ostrzegawczych umieszczonych na urządzeniu.
- **Zabronione jest** używanie urządzenia, które wykazuje oznaki mechanicznego uszkodzenia albo mniej prawidłowego działania.
- Urządzenia nie wolno wykorzystywać do podnoszenia lub przenoszenia osób.

- Ładunek musi znajdować się pod stałym nadzorem.
- Należy podnosić tylko jeden ładunek naraz.
- Należy poinformować osoby znajdujące się w pobliżu o rozpoczęciu podnoszenia.
- Nigdy nie należy przebywać w obszarze podnoszenia ładunku.
- Nigdy nie należy podnosić ładunków ponad innymi osobami lub w ich pobliżu.
- Nie należy przekraczać dopuszczalnego udźwigu chwytnika
- Do pracy przy obsłudze urządzenia może przystąpić pracownik przeszkolony i przeegzaminowany, znający szczegółowo instrukcję obsługi chwytnika, przepisy, zasady bezpieczeństwa i higieny pracy,
- Operator obsługujący urządzenie powinien być ubrany w dopasowane ubranie robocze, bluzę wpuszczoną w spodnie lub opiętą na biodrach. Rękawy powinny być zapięte, aby wykluczona była możliwość zaczepienia o wystające elementy narzędzia,
- Nie można obsługiwać chwytnika, kiedy pracownik jest w złym stanie zdrowia lub pod wpływem alkoholu lub innych środków odurzających,
- Operator zobowiązany jest dbać o dobry stan techniczny chwytnika – przed i po każdym użyciu należy sprawdzić ogólny stan techniczny chwytnika,
- Wszelkie prace związane ze sprawdzaniem, regulacją i konserwacją chwytnika można wykonywać tylko po uprzednim stabilnym ustawieniu chwytnika na podłożu,
- Zabrania się obsługującemu dokonywania samowolnie jakichkolwiek napraw lub modyfikacji chwytnika,
- Czynności konserwacyjne i naprawcze wykonywane są tylko przez osoby posiadające odpowiednie uprawnienia i wiedzę,
- Powierzchnia, na której prowadzone są prace powinna być oczyszczona z materiałów i elementów które mogły by spowodować poślizgnięcie lub potknięcie pracownika.

3.2. Czynności przed przystąpieniem do pracy

Przed przystąpieniem do pracy pracownik zobowiązany jest:

- Przed przystąpieniem do pracy należy zapoznać się z niniejszą instrukcją obsługi, którą należy przechowywać w dobrym stanie i w miejscu łatwo dostępnym dla operatorów urządzenia;
- Założyć odzież roboczą i wyposażenie ochronne;
- Przed rozpoczęciem pracy należy sprawdzić stan techniczny chwytnika, zgodnie z instrukcją obsługi, a w szczególności stan połączeń poszczególnych elementów ruchomych oraz ogólny stan konstrukcji, w przypadku stwierdzenia uszkodzeń lub innych nieprawidłowości w ich działaniu należy poinformować przełożonego (baczność uwagę zwrócić na wkładki poliuretanowe, które nie mogą być uszkodzone, przetarte lub poluzowane oraz kontrolować stan połączeń sworzniowych i śrubowych które nie mogą być poluzowane i zużyte);
- Zwrócić uwagę na to, czy ramiona chwytnika są fizycznie sprawne, czy nie posiadają ewidentnych śladów zużycia, np. wygięcie albo pęknięcia w miejscach spawania;
- Sprawdzić, czy do chwytnika nie została dodana żadna część, której nie zweryfikowano pod względem przydatności;
- Sprawdzić, czy chwytnik oznaczony jest w sposób czytelny, umożliwiającą określenie jego parametrów.

3.3. Czynności podczas pracy

- Podczas wykonywania pracy zwracać uwagę wyłącznie na wykonywane czynności;
- Sprawdzić konieczność wyraźnego i nieograniczonego widoku na ładunek i przestrzeń pracy, tam, gdzie jest to osiągalne. Jeśli jest to nieosiągalne, sprawdzić poprawności funkcjonowania środków łączności;
- Chwytnik należy używać z czytelnym oznakowaniem;
- Zachować szczególną ostrożność w momencie zdejmowania pierwszego rzędu elementów, które znajdują się najwyżej na palecie oraz elementów bocznych, które mogą wpaść operatorowi na nogę;

- Upewnić się, że cel, do którego chwytnik jest przeznaczony, jest przestrzegany (m.in. dopuszczalny udźwig);
- W trakcie pracy należy zachowywać ciągłą ostrożność, a w szczególności zwracać uwagę na wszelkie osoby mogące znaleźć się w strefie pracy urządzenia;
- Kontrolować obciążenie i wyważenie podnoszonego ładunku;
- Teren pracy chwytnika powinien być wydzielony i zabezpieczony przed dostępem osób postronnych;
- Utrzymywać w miejscu wykonywania prac porządek, nie rozrzucać narzędzi i przedmiotów;
- Należy sprawdzać prawidłowość rozłożenia ciężaru i jego mocowania przed podnoszeniem;
- Chronić chwytnik przed szkodliwym działaniem substancji chemicznych, wilgocią lub zbyt wysoką temperaturą;
- W czasie pracy zwracać baczną uwagę czy przenoszony element nie wyslizguje się, jeśli się wyslizguje to należy postawić go na ziemi i ponownie zacisnąć chwytnik;
- Szczęki chwytnika muszą równo przylegać do przenoszonego elementu, jeśli tak nie jest należy ponownie zacisnąć chwytnik, aż do uzyskania prawidłowego chwytu;
- Zabronione jest wkładanie części ciała i innych elementów pomiędzy ruchome elementy chwytnika;
- Podnoszone elementy powinny być czyste i suche co zapobiegnie wyslizgiwaniu się ze szczęk.

3.4. Zabrania się

- Używać chwytnik niezgodnie z zaleceniami producenta lub jego przeznaczeniem;
- Używać maszyny niesprawnej, niekompletnej lub z osprzętem innym niż zalecanym przez producenta;

- Kontynuować pracę z uszkodzeniem powstałym w jej trakcie;
- Dopuszczać do pracy osoby nieposiadające odpowiedniego przeszkolenia;
- Dokonywać jakichkolwiek modyfikacji;
- Przenoszenie ładunków większych od udźwigu nominalnego chwytnika;
- przenoszenie przedmiotów, których środek ciężkości po ustawieniu w pozycji do podnoszenia i po podniesieniu znajdował się powyżej połowy wysokości przedmiotu;
- Transportu osób;
- Skośny uciąg ładunków lub holowania ładunków;
- Przenoszenia ładunków nad ludźmi i innymi przedmiotami;
- Podkładania rąk, nóg i innych części ciała pod zawieszony ładunek;
- **Zabronione jest zatrudnianie przy chwytniku osób:**
 - których stan zdrowia nie pozwala na wykonywanie, tego rodzaju prac (w szczególności osób głuchych, niemych, o słabym wzroku, epileptyków, umysłowo chorych, o poważnych schorzeniach serca i cierpiących na przepuklinę),
 - kobiet w ciąży,
 - młodocianych tzn. osób, które nie ukończyły 16 lat.

3.5. Po zakończeniu pracy

- Zdemontować używany chwytnik;
- Oczyszczyć chwytnik z zanieczyszczeń;
- Uporządkować miejsce wykonywania pracy, narzędzia oraz wyposażenie ochronne odłożyć w przeznaczone do tego miejsce;
- Sprawdzić ogólny stan techniczny chwytnika.

Uwaga: Niniejsze wskazówki nie ograniczają ogólnych i zakładowych instrukcji BHP, stanowią jedynie ich uzupełnienie.

4. OPIS

Chwytnik składa się z trawersy (1) wykonanej z prostokątnej stalowej rury, na którą z zewnątrz włożone dwa suwaki (2) także wykonane z prostokątnej stalowej rury. W trawersie wzdłuż jej osi wyfrezowany szereg szczelin. Przez dwie środkowe szczeliny (a) przechodzą osie (3) (po jednej dla każdego suwaka) zamocowane w otworach suwaków tak, że każdy suwak ma możliwość poruszania się po długości szczeliny wzdłuż trawersy o 50mm. Konstrukcyjnie to stwarza ruch zaciskowy ładunku. Łapy zaciskowe (4) są zespawane z blachy stalowej tak że w górnej ich części mają prostokątny otwór (b) którym wchodzi z zewnątrz suwaków, mając przy tym możliwość poruszania się wzdłuż ostatnich (w przypadku, jeżeli one nie są zamocowane przez sworznie blokujące (5)). Na przeciw szczelin trawersy w suwakach są wykonane otwory (c) przez które włożone sworznie blokujące (5), które ustawiają łapy zaciskowe w odpowiednich pozycjach. W każdej pozycji łapa zaciskowa, będąc zablokowaną, porusza się razem z suwakiem o 50 mm. W celu zwiększenia skuteczności zacisku w łapach zaciskowych wykonany dodatkowy otwór (d) dla przestawiania sworzni blokujących jeszcze o 42,5 mm co polepsza płynność regulacji szerokości zacisku. Na dole łap zaciskowych w otworach na osiach (6) wahadłowo zamocowane szczęki zaciskowe (7) z poliuretanowymi nakładkami (8). Na osiach (3) są osadzone dźwignie nożycowe (9) i (10) poruszające się na osi (11). Zawiesie (12) przez ramiona (13) i (14) i osie (15) porusza dźwigniami nożycowymi (9). Na spodzie trawersy (1) zamocowany został zderzak (17) z poliuretanową nakładką w celu ochrony przenoszonego materiału oraz chwytnika przed możliwymi uszkodzeniami i zarysowaniami.

Chwytnik jest wyposażony w automatyczny zamek (16) którego celem jest zamykanie i rozwieranie chwytnika realizowane przez operatora dźwigu na ładunku bez obcej pomocy.

Producent zastrzega sobie prawo, bez uprzedniego informowania do wprowadzania zmian zarówno technicznych jak i wyglądu zewnętrznego.

Uwaga: Każda zmiana, która mogłaby doprowadzić do zmiany charakterystyki chwytnika może być wykonana tylko przez producenta, który powinien potwierdzić, że maszyna nadal spełnia wymagania bezpieczeństwa.

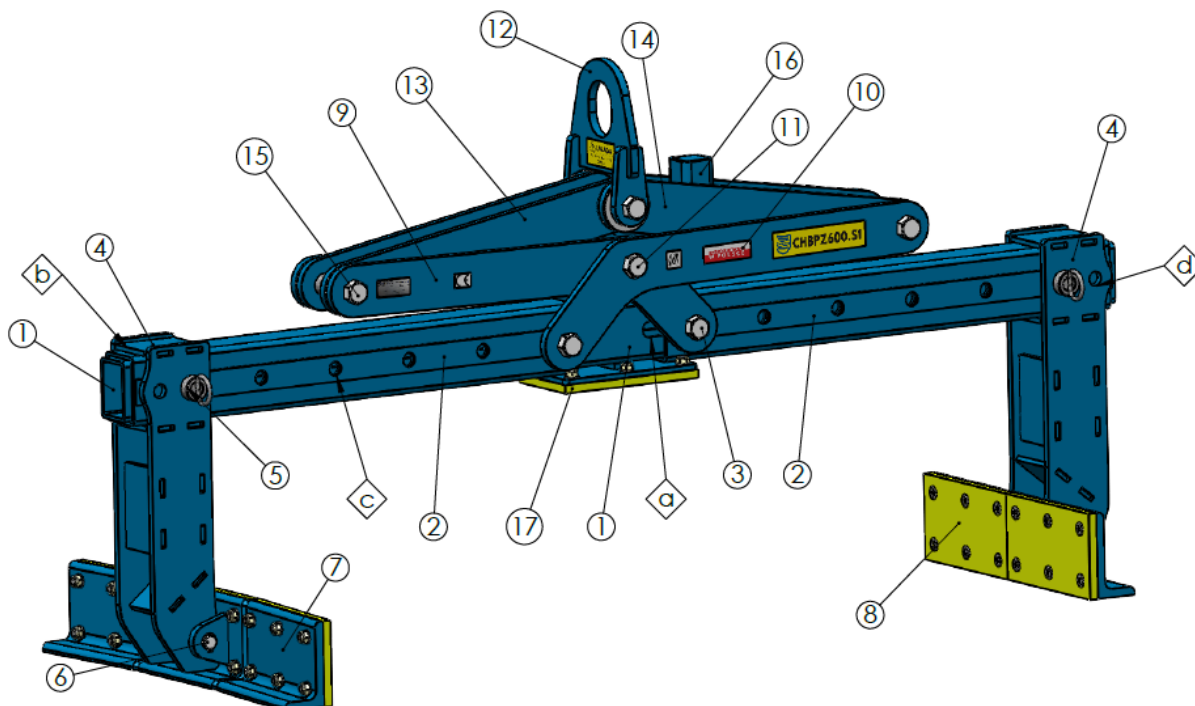

Rys. 1 – Chwytnik w zebranym stanie

5. INSTRUKCJA OBSŁUGI

5.1. Czynności przed przystąpieniem do pracy

- Przed przystąpieniem do pracy skontrolować stan techniczny i sprawdzić:
 - czy nie są poluzowane połączenia śrubowe i sworzniowe. Przy potrzebie dokręcić nakrętki (24) - (27) momentem 81Nm, a nakrętki (21) – momentem 24Nm;
 - czy nie są uszkodzone inne elementy;
 - sprawdzić czy prawidłowo funkcjonują wszystkie elementy narzędzia;
 - sprawdzić warunki i obecność smaru pomiędzy trawersem (1) i suwakami (2) oraz w zamku (16). W razie potrzeby nasmarować;
 - sprawdzić czy dolna część zamku (34) jest wolna od zanieczyszczeń, śniegu, lodu;

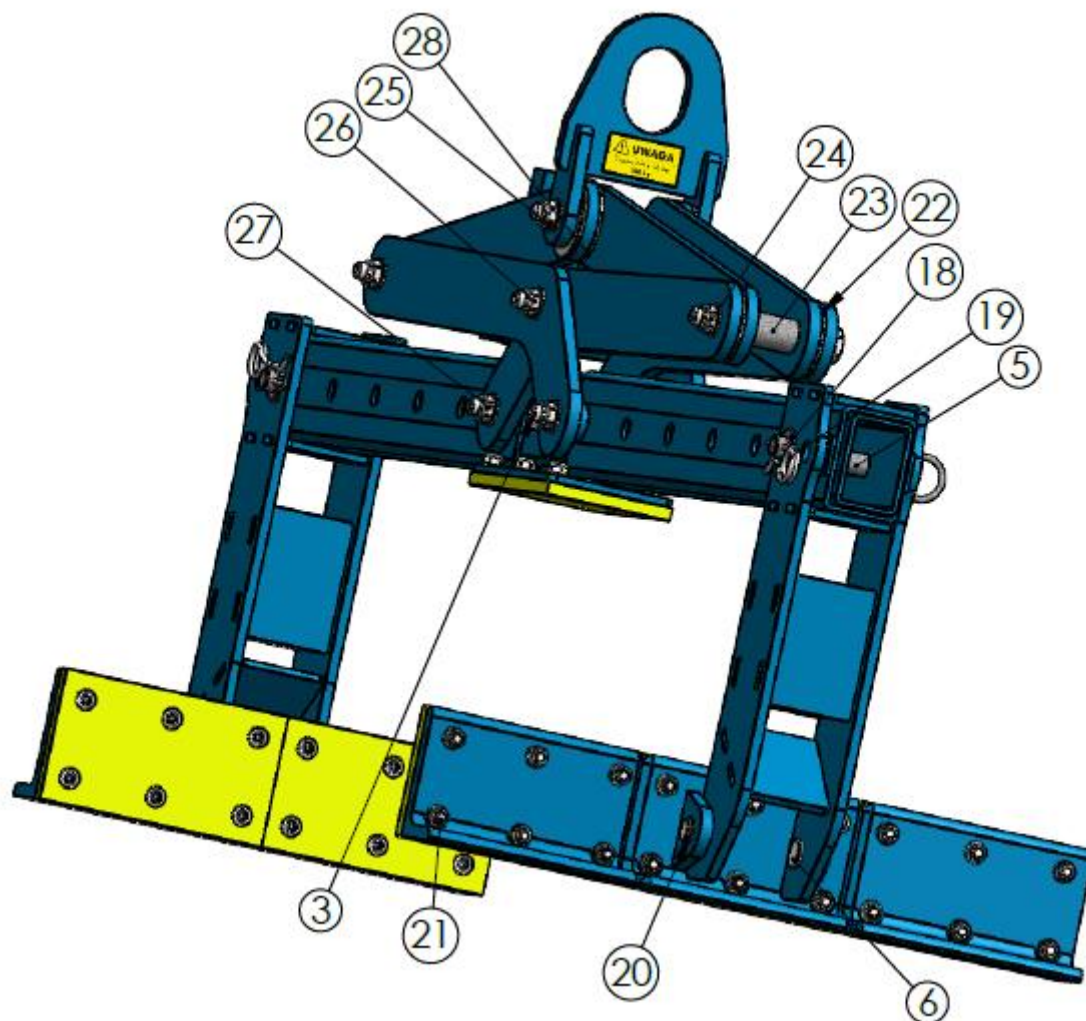

Rys. 2 – Składanie chwytnika

- sprawdzić zużycie poliamidowych podkładek (22) i (28). Dla tego zmierzyć wewnętrzną odległość pomiędzy dźwigniami nożycowymi (9) a ramionami (13) która ma wynosić 2,5-3mm. Jeżeli ten wymiar jest mniejszy od podanej wielkości, podkładki trzeba wymienić;
- sprawdzić obecność dystansowych tulejek (23), (30), (32) na sworzniach (15), (31), (11).



UWAGA! Praca chwytnikiem bez dystansowych tulejek (23), (30), (32) jest kategorięcznie zabroniona.

- ciężar całkowity ładunków przeznaczonych do przenoszenia względem odpowiadania jego udźwigu chwytnika oraz wyżej wymienionym normom ręcznego przenoszenia ciężarów;
- wizualnie sprawdzić prawidłowość składania chwytnika zgodnie z rysunkami 1-3.

5.2. Przekładanie szczęk zaciskowych na pozycję roboczą

Dla przekładania szczęk zaciskowych (4) w potrzebną pozycję roboczą:

- zdjąć dwie zawlecзки (19) i podkładki (18);
- wyciągnąć sworznie blokujące (5);
- przemieścić łapy zaciskowe (4) na pożądany otwór (c);
- włożyć w otwór (c) sworzень blokujący (5);

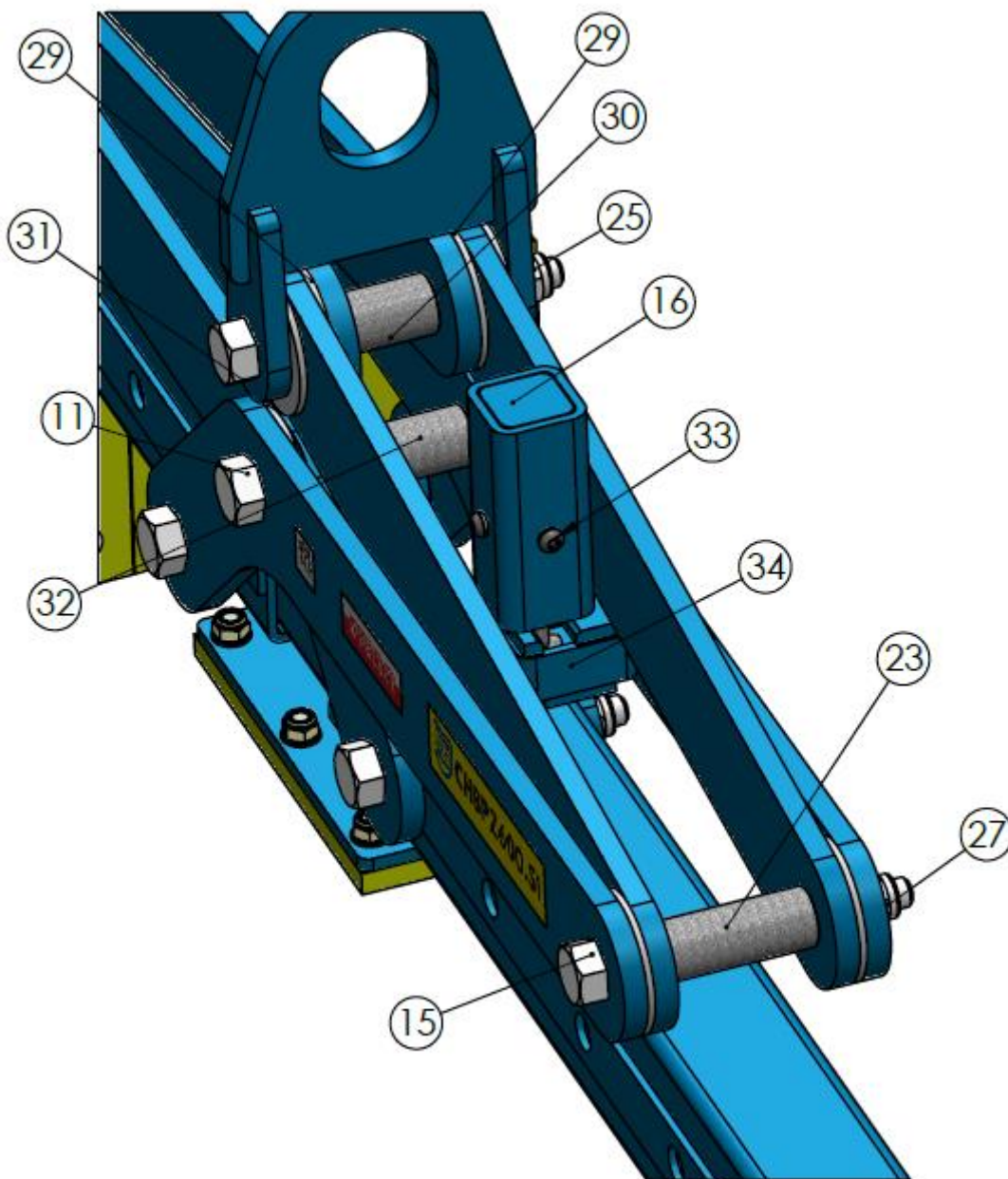

Rys. 3 – Składanie chwytnika

5.3. Sprawdzanie prawidłowego działania automatycznego zamka

Dla sprawdzania prawidłowego działania automatycznego zamka (18):

- zapoznać się ze schematem działania zamka przedstawiony na rysunkach 4-7;
- położyć otwarty chwytak na ładunek (rys.4);

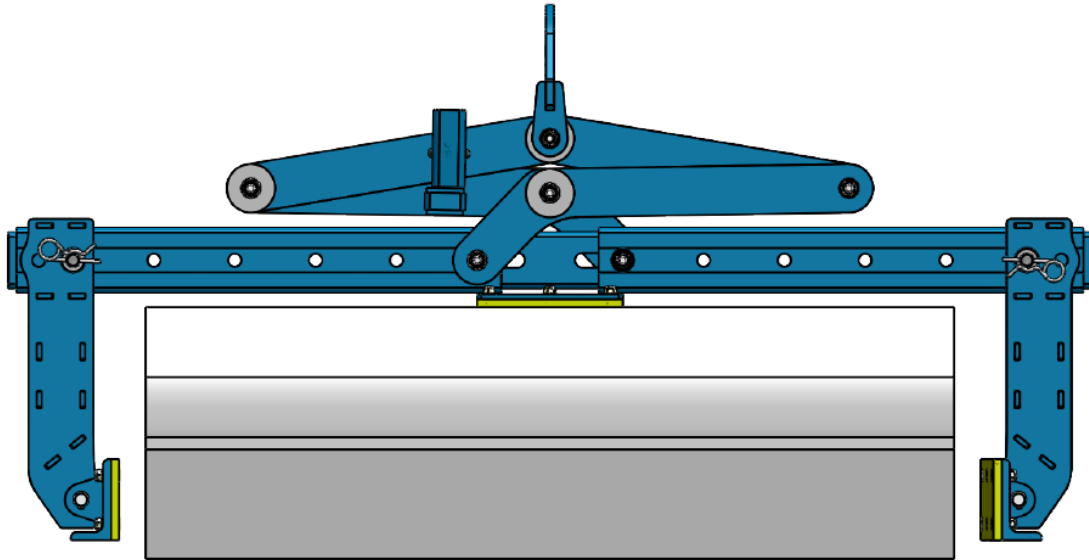

Rys.4 – Chwytak w pozycji otwartej. Najazd na ładunek

- podnieść chwytak do góry do momentu zamykania zamka nie zabierając jego z ładunku (rys.5);

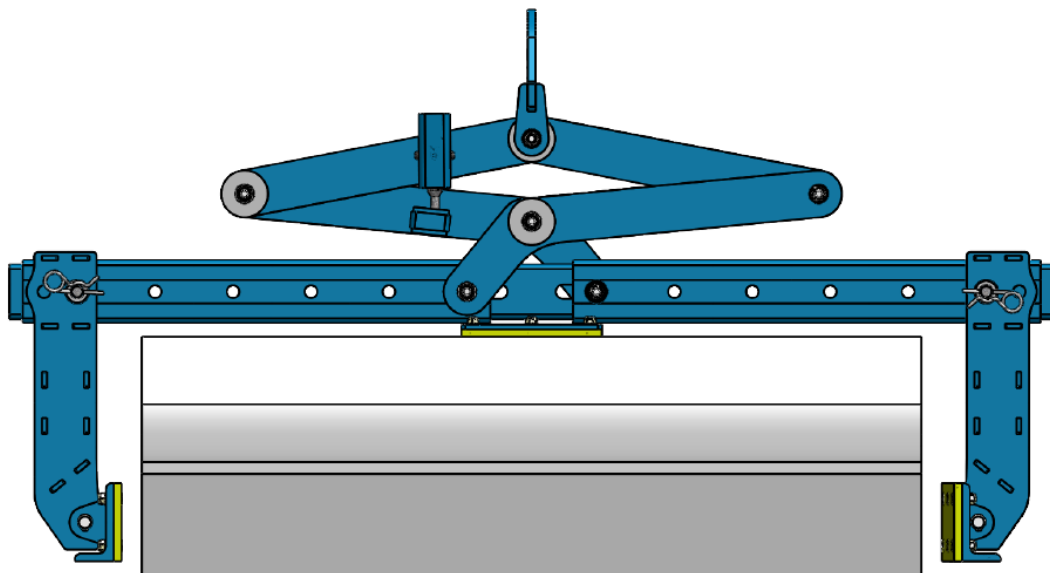

Rys.5 – Chwytak w pozycji otwartej. Uniesienie chwytaka do góry nad ładunkiem do zamykania zamka

- jeszcze raz opuścić chwytak w dół na ładunek do otwierania zamka. Na koniec

tego ruchu zamek się otwiera (rys.6);

- podnieść chwytak do góry razem z ładunkiem. W tej pozycji otwarty chwytak zaciska szczęki na ładunku i chwytak podnosi ładunek (rys.7);
- dla zwolnienia ładunku od chwytaka wyżej przeliczone czynności po rysunkach 4-7 trzeba powtórzyć w odwrotnym kierunku.

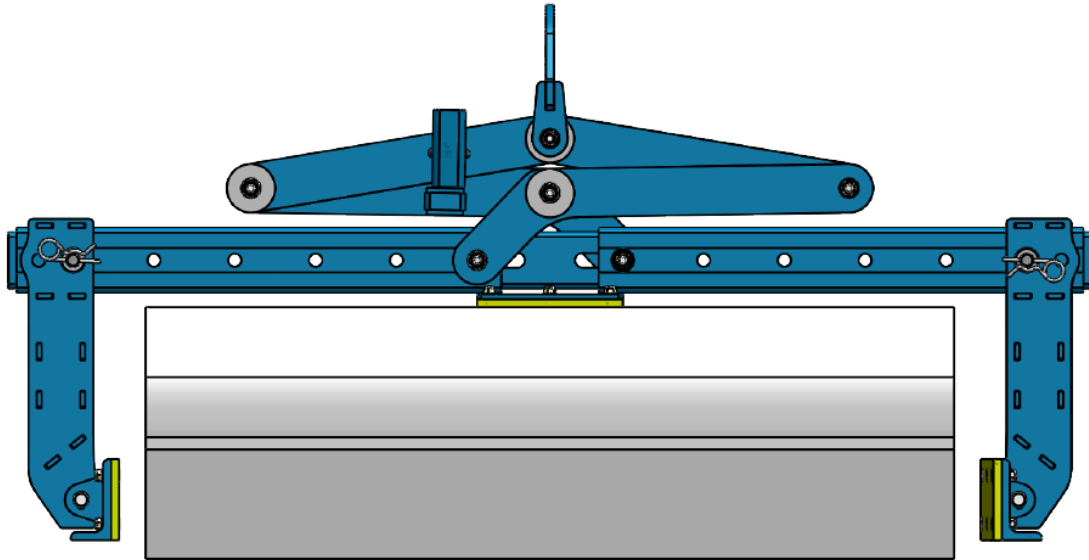

Rys.6 – Opuszczanie chwytaka w dół do otwierania zamku

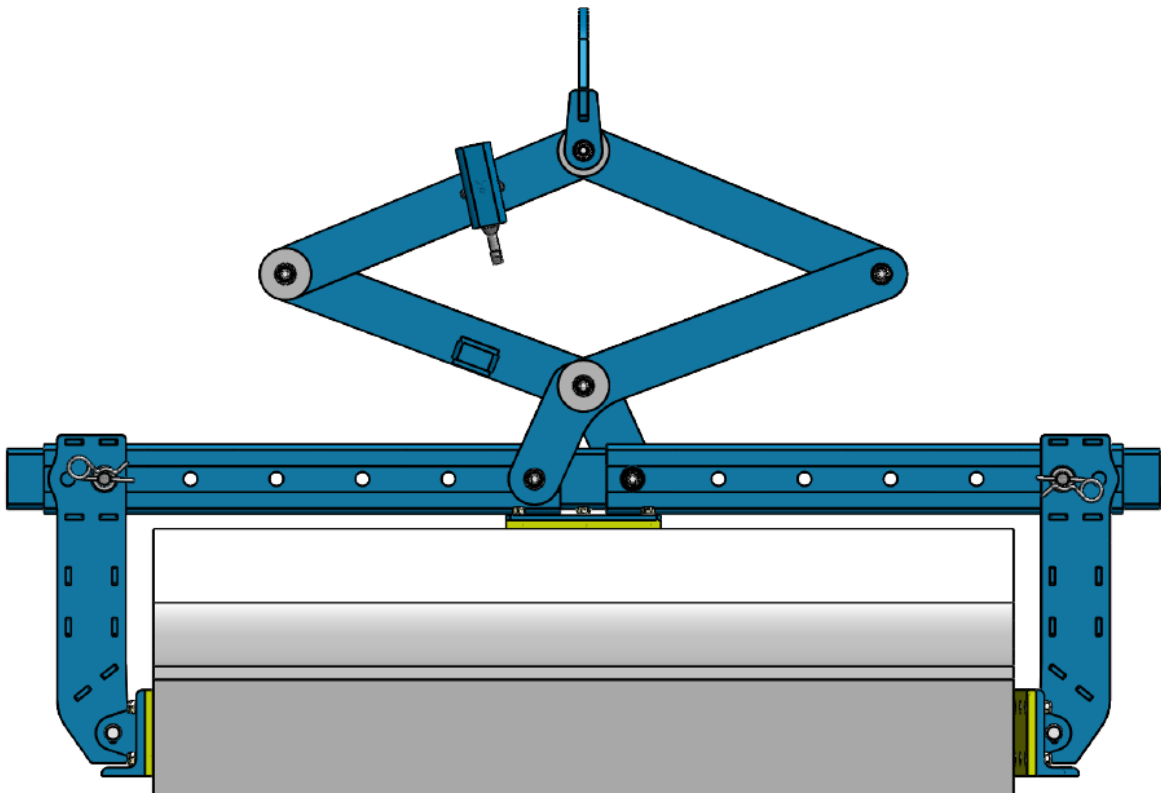

Rys.7 – Podnoszenie chwytaka do góry i zaciskanie ładunku.

5.4. Praca z chwytnikiem

- Odpowiednio do norm DTR podwiesić zawieszę (12) chwytnika na dźwigu albo innym przeznaczonym do pracy z chwytnikiem urządzeniem.
- Opuścić chwytnik na podnoszony element tak aby zawieszę znajdowało się nad środkiem ciężkości ładunku;
- W momencie podnoszenia wkładki (8) powinny przylegać szczelnie do transportowanego elementu.
- Podnosić płynnym ruchem zwracając uwagę na prawidłowe przyleganie wkładek do podnoszonego elementu.
- Płynnie (bez szarpnięć) przenosić transportowany element do miejsca ustawienia. Przy tej operacji zachować szczególną ostrożność.
- Ustawić przenoszony element nad miejscem przeznaczenia. Przy potrzebie ręcznego poprawienia ustawianego ładunku trzymać wyłącznie za kraj trawersu (zabronione jest trzymanie chwytnika za inne części). Przy tej operacji należy zachować szczególną ostrożność.
- Wykonać operację po zwolnieniu ładunku od chwytnika. Przy tej operacji zachować szczególną ostrożność.
- Zdjąć chwytnik z transportowanego elementu



UWAGA! Przed zdjęciem ładunku należy upewnić się, czy ładunek stoi na gruncie lub podłożu o wystarczającej nośności, a także czy zapewniona jest odpowiednia stateczność ładunku.

6. KONSERWACJA

6.1. Ogólne zasady

- Chwytnik do bloków poziomy CHBPZ600.S1 funkcjonuje nie zawodnie tylko wówczas, gdy jego konserwacja jest wykonana zgodnie z niniejszą instrukcją oraz gdy kontrole przeprowadzone są regularnie. W przypadku nieprzestrzegania wskazówek zawartych w instrukcji konserwacji może zostać obniżone bezpieczeństwo pracy z urządzeniem. W takim przypadku reklamacje nie będą uwzględniane. Chwytnik do bloków, a w szczególności szczęki zaciskowe, muszą być zawsze dostępne dla przeprowadzenia kontroli.

- Podczas wykonywania wszystkich prac konserwacyjnych należy przestrzegać wszystkich przepisów dotyczących użytkowania chwytników.
- Roszczenia gwarancyjne wygaszają wówczas, gdy dokonano zmian w urządzeniu, gdy w chwytniku zostały wykonane niedopuszczalne otwory oraz przy wykonywaniu napraw bez uzyskania wcześniejszej zgody producenta.
- Wszystkie części należy sprawdzić, czy funkcjonują prawidłowo oraz czy ich praca jest bezpieczna dla użytkownika. Wszystkie części wykazujące niedopuszczalny stopień zużycia należy wymienić.
- Sprawdzić oznaczenia.
- Połączenia śrubowe jak i wszystkie śruby wysokiej wytrzymałości należy sprawdzić pod względem ewentualnych zmian miejsc osadzenia lub pęknięć.
- Kontrolować stan wkładek poliuretanowych, które nie mogą mieć pęknięć, nie mogą odklejać się od szczęk. **Wkładki są elementami eksploatacyjnymi i nie podlegają gwarancji.**
- Kontrolować stan podkładek poliamidowych (22) i (28) które nie mogą mieć pęknięć oraz nadmiernego zużycia.
- Kontrolować stan połączeń sworzniowych i śrubowych, które nie mogą posiadać nadmiernych luzów.

6.2. Kontrole codzienne

Pamiętaj!

- To ważne, aby codziennie sprawdzać sprzęt.
- W razie zauważenia jakichkolwiek uszkodzeń, należy je natychmiast naprawić.
- Zużyte części grożą pęknięciem w wyniku obciążenia.
- W razie stwierdzenia pęknięć w chwytniku należy natychmiast przerwać pracę.
- Sprawdzić wszystkie połączenia śrubowe i dokręcić wszystkie poluzowane śruby.
- Sprawdzić lekkość poruszania się ramion (13) i dźwignic nożycowych (9) chwytnika względem osi przegubowych (11), (15), (31), suwaków (2) względem trawersu (1), zawiesia (12) względem osi przegubowej (31), łap zaciskowych (4) względem suwaków (2), szczęk zaciskowych (7) względem bolców (6). Pożądane poruszanie winno odbywać się lekko bez zacięć. W przypadku zacina się rozebrać odpowiednie łączenie, wyczyścić części od kurzu i rdzy, posmarować smarem i z powrotem złożyć.

6.3. Kontrole kwartalne

Po zakończeniu każdego kwartału należy:

- sprawdzić powłokę farby, a miejsca uszkodzone oczyścić z korozji i zanieczyszczeń, pokryć farbą podkładową, a po wyschnięciu zamalować emalią nawierzchniową;
- części uszkodzone lub nadmiernie zużyte wymienić na nowe
- sprawdzić pewność połączeń śrubowych, sworzniowych w razie konieczności dokręcić,
- smarować sworznie i osie obrotowe oraz inne łączenia ruchome smarem.

6.4. Coroczna kontrola

- Zaleca się, aby co najmniej raz w roku autoryzowany technik wykonał testy udźwigu.

7. PRZECHOWYWANIE

Jeśli chwytnik nie będzie używany przez dłuższy czas, należy go dokładnie umyć i wysuszyć. Po umyciu i wysuszeniu należy niezwłocznie nasmarować wszystkie punkty smarowania. Nowy smar wypycha wodę z powierzchni, przeciwdziałając w ten sposób korozji i zużyciu.

Chwytnik należy przechowywać pod dachem na podłożu drewnianym. Jeżeli to jest możliwe należy pokryć go impregnowanym brezentem.

8. RYZYKO SZCZĄTKOWE

Mimo, że producent bierze odpowiedzialność za konstrukcję i oznakowanie chwytnika w celu eliminacji zagrożeń podczas pracy, jak również podczas obsługi i konserwacji, to jednak pewne elementy ryzyka są nie do uniknięcia.

Ryzyko szczątkowe wynika z błędnego lub niewłaściwego zachowania się osób obsługujących.

W celu uniknięcia ryzyka szczątkowego **ZABRANIA SIĘ** wykonania czynności z chwytnikiem, które są przeliczone w p. 3.4.

Przy przestrzeganiu takich zaleceń jak:



- uważne czytanie instrukcji obsługi;
- zakaz przebywania pod uniesionym chwytnikiem;
- konserwacje i naprawy chwytnika tylko przez odpowiednio przeszkolone osoby;
- obsługę chwytnika przez osoby, które zostały wcześniej przeszkolone i zapoznały się z instrukcją obsługi;
- zabezpieczenie chwytnika przed dostępem dzieci
możliwe jest wyeliminowanie zagrożenia szczątkowego przy użytkowaniu chwytnika bez zagrożenia dla ludzi i środowiska.

UWAGA!

Istnieje ryzyko szczytkowe w przypadku niedostosowania się do wyszczególnionych zaleceń i wskazówek.

9. ZNORMALIZOWANE PIKTOGRAMY

Piktogramy umieszczane na urządzeniu muszą być zawsze czytelne. W razie utraty czytelności, wymiany zespołu, na którym się znajdowały lub zmiany malatury urządzenia należy je nabyć w punktach handlowych lub u lokalnych dealerów jako części zamienne i uzupełnić. Rozmieszczenie tabliczek informacyjno-ostrzegawczych na urządzeniu wraz z ich ilością uwidoczniiono na rysunku poniżej.

1		2	
Napis informacyjny. Logo firmy. (1x)		Napis informacyjny. Maksymalny dopuszczalny udźwig 350kg. (1x)	
3		4	
Tabliczka znamionowa. (1x)		Deklaracja zgodności WE. (1x)	
5		6	
Wyprodukowane w Polsce. (1x)		Kod EAN. (1x)	

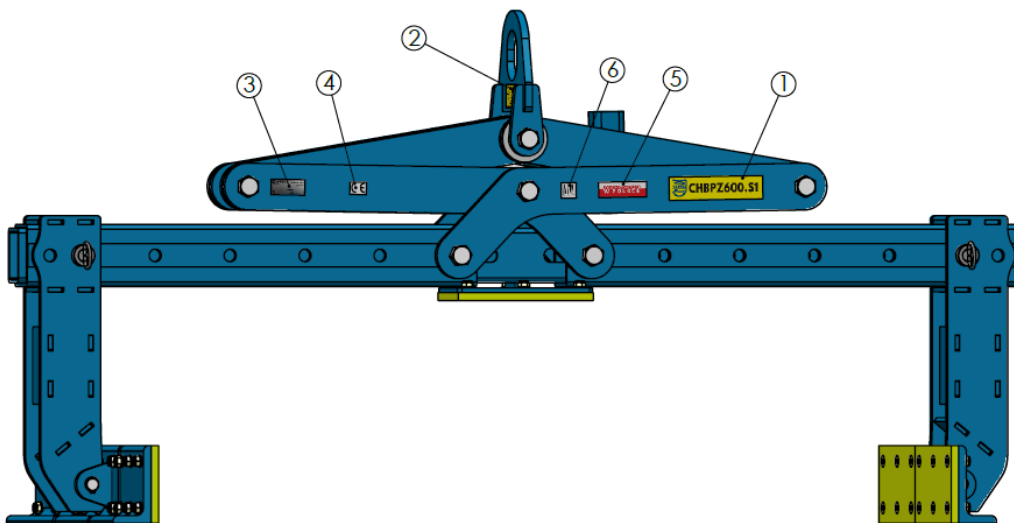

Rys.8. Rozmieszczenie tabliczek informacyjno-ostrzegawczych

10. KATALOG CZĘŚCI

Poz.	Nr. rysunku	Nazwa części	Szt.
1	CHBPZ600.S1.00.01.00	Trawers kpl.	1
2	CHBPZ600.00.02.A	Ramię dźwigni dolne	2
3	CHBPZ600.00.03.A	Oś przegubowa 113	4
4	CHBPZ600.00.07.B	Nakładka szczęki	2
5	CHBPZ600.00.08	Podkładka ślizgowa	10
6	CHBPZ600.00.10.B	Oś przegubowa 87	2
7	CHBPZ600.00.11.B	Tulejka	2
8	CHBPZ600.00.12.B_120	Oś szczęki	4
9	CHBPZ600.00.14.B	Tulejka dystansowa	2
10	CHBPZ600.07.03.A	Ramię dźwigni	3
11	CHBPZ600.S1.01.00	Suwak	2
12	CHBPZ600.02.00.A	Zaczep	1
13	CHBPZ600.03.00_120	Ramię łapy zaciskowej	2
14	CHBPZ600.05.00_120	Łapa dociskowa	1
15	CHBPZ600.S2.05.00	Łapa dociskowa	1
16	CHBPZ600.06.00.B_120	Sworzeń blokujący	2
17	CHBPZ600.07.00.A	Ramię zatrzaskowe	1
18	CHBPZ600.08.00.C	Ramię zatrzaskowe dolne	1
19	CHBPZ600.10.00.B	Ramię zatrzaskowe prawe	1
20	CHBPZ600.11.00	Poduszka kpl.	1
21	EUZT.01.00.00	Zamek trzpieniowy kpl.	1
22	M8 ISO 10511	Nakrętka samohamowna	12
23	M12 ISO 10511	Nakrętka samokontruująca	6
24	Z 16 DIN 471-PN 85111	Pierścień osadczy	4
25	A 17 ISO 7089	Podkładka zwykła	2
26	A 13 ISO 7089	Podkładka zwykła	6
27	B 6,1 PN-82008	Podkładka sprężysta	3
28	M6 x 10 ISO 7380	Śruba z łb. wypukłym z gn. 6-kt.	3
29	Zawleczka sprężysta 4 DIN11027	Zawleczka sprężysta	2
30	M8 x 30 ISO 10642	Wkręt z łb. stożk. gn. 6-kt.	12
31	A 8,4 ISO 7089	Podkładka zwykła	12
32	M8 x25 ISO 10642	Śruba łb. stoż. gn. imbus	2
33	Nalepka CHBPZ600.S1	Nalepka	1

34	Tabliczka znam.	Naklejka	1
35	Wyprodukowano w PL	Naklejka	1
36	CE	Naklejka	1
37	Dopuszczalny Udźwig 350 kg	Naklejka	1
38	Kod EAN	Naklejka	1

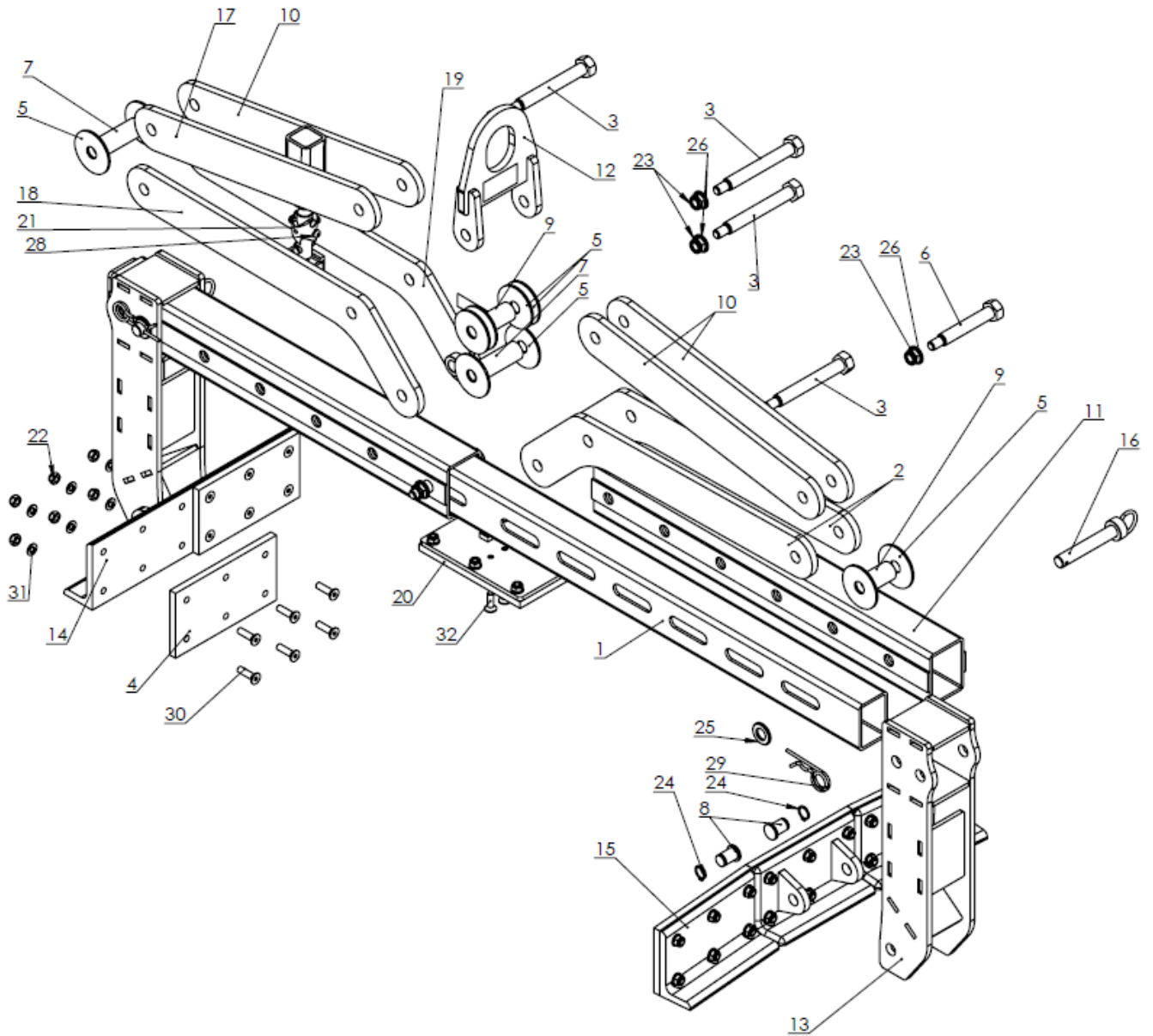

Rys.9. Widok części zamiennych

PRODUCENT

JAZON Sp. z o.o.

ul. Wysockiego 164 A

15-167 Białystok

KARTA GWARANCYJNA

Firma JAZON Sp. z o.o. z siedzibą w Białymstoku, zapewnia dobrą jakość i sprawne działanie urządzenia, na które została wydana KARTA GWARANCYJNA, przy używaniu go zgodnie z przeznaczeniem, w warunkach eksploatacyjnych określonych w Instrukcji Obsługi dołączonej do urządzenia.

WARUNKI GWARANCJI

1. Gwarancja obejmuje okres 24 miesięcy od daty sprzedaży, pod warunkiem wykonania płatnego przeglądu urządzenia, przez serwis Producenta po upływie 12 miesięcy od daty zakupu. Brak pisemnego zgłoszenia przez Nabywcę urządzenia do w/w przeglądu skutkuje skróceniem okresu gwarancji do 12 miesięcy.
2. W okresie gwarancyjnym Nabywcy przysługuje prawo do bezpłatnego usuwania przez Sprzedającego awarii i uszkodzeń powstałych wskutek wad konstrukcyjnych, montażowych i materiałowych.
3. Naprawy gwarancyjne dokonywane będą w miejscu ich używania, chyba że rodzaj uszkodzenia wymaga naprawy w siedzibie Sprzedającego.
4. Sprzedający zobowiązuje się do usunięcia wad i awarii na swój koszt w możliwie najkrótszym terminie nie dłuższym niż 14 dni od daty pisemnego zgłoszenia na adres Sprzedającego.
5. Gwarancja ulega przedłużeniu o okres przestoju i naprawy urządzenia.
6. Sprzedający nie ponosi odpowiedzialności za uszkodzenia wynikłe z eksploatacji niezgodnej z instrukcją obsługi i przeznaczeniem urządzenia.
7. Sprzedający zastrzega, aby w okresie gwarancji wszelkie naprawy były dokonywane wyłącznie przez upoważnionych pracowników serwisu Sprzedającego.
8. Gwarancją nie są objęte:
 - uszkodzenia wynikające z niezgodnego z Instrukcją Obsługi użytkowania, przechowywania i konserwacji urządzenia, samowolnych napraw, przeróbek lub zmian konstrukcyjnych i instalacyjnych dokonanych przez użytkownika, używanie części zamiennych innych niż zalecane przez Producenta;
 - wady powstałe na skutek zdarzeń losowych i innych okoliczności nie dotyczących Producenta lub Sprzedawcy. Między innymi pogarszanie się estetyki urządzenia w wyniku upływu czasu;
 - części urządzenia, które przy używaniu go zgodnie z przeznaczeniem, w warunkach określonych w Instrukcji Obsługi zużywają się w krótszym terminie, przed upływem gwarancji, na przykład: siłowniki, gąsienice.
9. Gwarancja, której udziela Gwarant nie obejmuje odpowiedzialności za wszystkie szkody na majątku lub osobie, których doznał lub za które jest odpowiedzialny uprawniony z gwarancji, a będące skutkiem wad towaru stwierdzonych w okresie obowiązywania gwarancji.
10. Karta Gwarancyjna bez: daty sprzedaży, numeru seryjnego urządzenia i pieczęci oraz podpisu Sprzedawcy jest nieważna i nie jest dokumentem upoważniającym do dokonania nieodpłatnych napraw.
11. W sprawach nieuregulowanych mają zastosowanie przepisy Kodeksu Cywilnego.
12. Ewentualne spory poddane będą rozstrzygnięciu przez Sąd właściwy dla Gwaranta.

Urządzenie odebrałem sprawne i kompletne.
Z warunkami gwarancji zapoznałem się.

.....
Podpis i pieczęć Sprzedawcy.

.....
Podpis odbiorcy

Nr urządzenia:

Ewidencja dokonywanych napraw i przeglądów gwarancyjnych

Data zgłoszenia	Data naprawy	Wykonane czynności	Data, podpis pieczęć serwisu